

令和3年地価調査

基準地の標準価格

価格時点 令和3年7月1日

鳥取市(住宅地)

基準地番号	所在、地番 「住居表示」	R3標準 価格 (円/㎡)	R2標準 価格 (円/㎡)	変動率 (%)	地積 (㎡)	形状	利用の 現況	周辺の土地利用の現況	前面道路 の状況	水道、ガス、 下水の 整備状況	鉄道駅等 との接近 の状況	公法上の 規制	摘 要
鳥取(県) -1	鳥取市美萩野2丁目152番	29,800	30,000	△ 0.7	316	1:1	住宅 W2	一般住宅が建ち並ぶ郊外の 区画整然とした住宅地域	西6m 市道	水道 ガス 下水	末恒駅 800m	I低専 (50,80)	
鳥取(県) -2	鳥取市青葉町2丁目224番	61,000	61,000	0.0	167	1.2:1	住宅 W2	一般住宅の中にアパート等が 見られる住宅地域	南6.5m 市道	水道 ガス 下水	鳥取駅 2.7km	I中専 (60,200) 準防	
鳥取(県) ※-3	鳥取市西町3丁目411番	84,000	84,000	0.0	246	1:1.5	住宅 LS2	中規模一般住宅が建ち並ぶ 旧市街の閑静な住宅地域	南西8m 市道	水道 ガス 下水	鳥取駅 1.7km	I住居 (60,200) 準防	
鳥取(県) -4	鳥取市湖山町南3丁目108番 36	52,900	52,700	0.4	190	1:2	住宅 W2	中規模一般住宅が建ち並ぶ 区画整然とした住宅地域	南6m 市道	水道 ガス 下水	湖山駅 1km	I低専 (50,80)	
鳥取(県) ※-5	鳥取市立川町3丁目317番	38,200	38,400	△ 0.5	115	1:3	住宅 W2	一般住宅の中に小売店舗が 見られる既存住宅地域	北5m 市道	水道 ガス 下水	鳥取駅 1.9km	I住居 (60,200) 準防	
鳥取(県) -6	鳥取市吉方温泉3丁目423番	52,000	52,200	△ 0.4	121	1:1.2	住宅 W2	中規模一般住宅が多い既存 住宅地域	南6m 市道	水道 ガス 下水	鳥取駅 1.1km	I住居 (60,200) 準防	
鳥取(県) -7	鳥取市滝山744番2外	37,000	37,500	△ 1.3	347	1:2	住宅 W2	一般住宅の中に空地が見ら れる区画整理済の住宅地域	南東6m 市道	水道 ガス 下水	鳥取駅 3.2km	I中専 (60,200)	
鳥取(県) -8	鳥取市吉成南町1丁目545番 外 「吉成南町」1-20-4	58,300	58,000	0.5	256	1:1	住宅 W2	中規模一般住宅が建ち並ぶ 区画整然とした住宅地域	東7m 市道	水道 ガス 下水	鳥取駅 1.8km	I中専 (60,200)	
鳥取(県) -9	鳥取市二階町3丁目218番3	57,200	57,300	△ 0.2	313	1:4	住宅 LS2	住宅、店舗等が混在する市 街地中心部の住宅地域	北東8m 市道	水道 ガス 下水	鳥取駅 1.1km	商業 (80,400) 準防	
鳥取(県) ※-10	鳥取市吉成字下池田1022番	64,000	64,000	0.0	224	1:2	住宅 W2	中規模一般住宅が建ち並ぶ 利便性の良い住宅地域	南東6m 市道	水道 ガス 下水	鳥取駅 850m	I住居 (60,200)	
鳥取(県) -11	鳥取市桜谷字西ノ前652番	52,500	52,500	0.0	172	1:1.5	住宅 W2	中規模一般住宅が建ち並ぶ 区画整然とした住宅地域	西6m 市道	水道 ガス 下水	鳥取駅 3.2km	I住居 (60,200)	
鳥取(県) -12	鳥取市寺町41番5	54,000	54,500	△ 0.9	223	1:3	住宅 W2	一般住宅の中にアパート等が 見られる既存住宅地域	北西7m 市道	水道 ガス 下水	鳥取駅 1km	I住居 (60,200) 準防	

過去 の 基 準 地 価 格	番 号	年		摘 要	令 和		平 成	年	平 成		令 和	摘 要
		28	平成		29	30			28	30		
	鳥取(県) -1	30,500	30,400	30,400	30,400	30,400	-7	鳥取(県)	39,500	39,000	38,500	
	鳥取(県) -2	61,500	61,000	61,000	61,000	61,000	-8	鳥取(県)	57,000	57,500	58,000	
	鳥取(県) -3	82,500	82,500	83,500	84,000	84,000	-9	鳥取(県)	57,500	57,500	57,500	
	鳥取(県) -4	52,500	52,500	52,500	52,700	52,700	-10	鳥取(県)	63,000	63,500	64,000	
	鳥取(県) -5	43,000	43,000	40,000	39,000	39,000	-11	鳥取(県)	52,000	52,000	52,500	
	鳥取(県) -6	55,000	54,000	53,000	52,500	52,500	-12	鳥取(県)	57,000	56,000	55,500	

鳥取(県)ー1

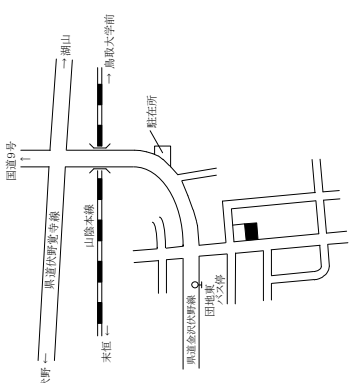

鳥取(県)ー2

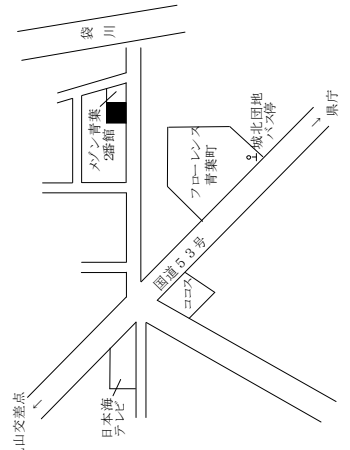

鳥取(県)ー3

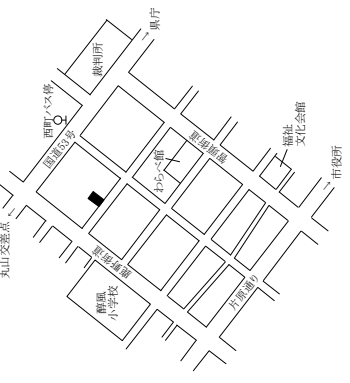

鳥取(県)ー4

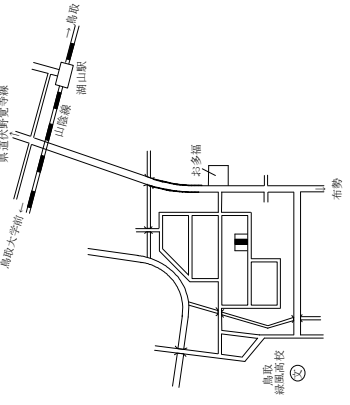

鳥取(県)ー5

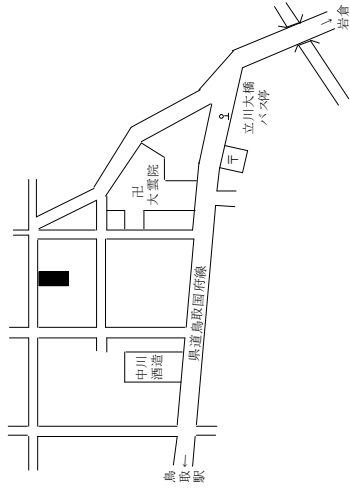

鳥取(県)ー6

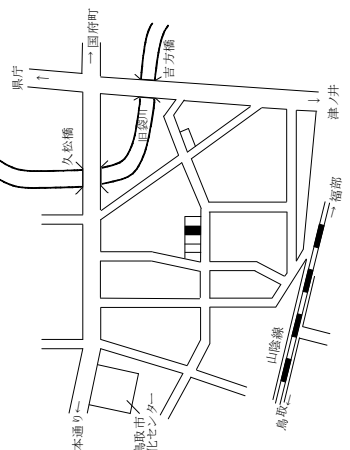

鳥取(県)ー7

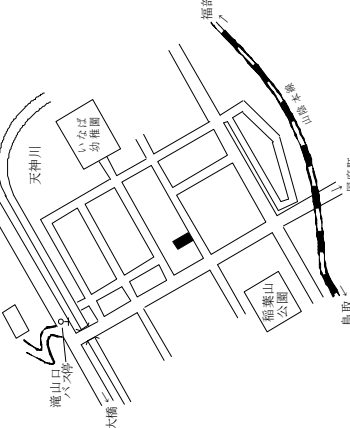

鳥取(県)ー8

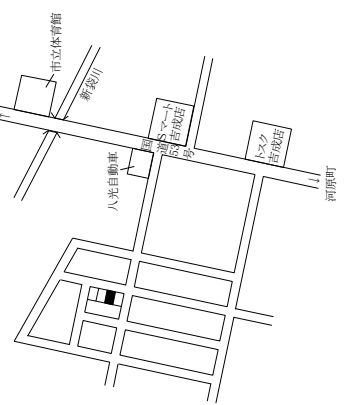

鳥取(県)ー9

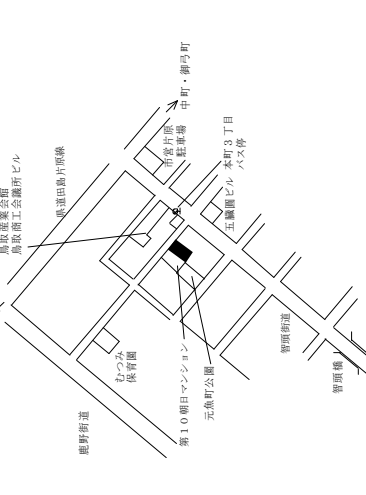

鳥取(県)ー10

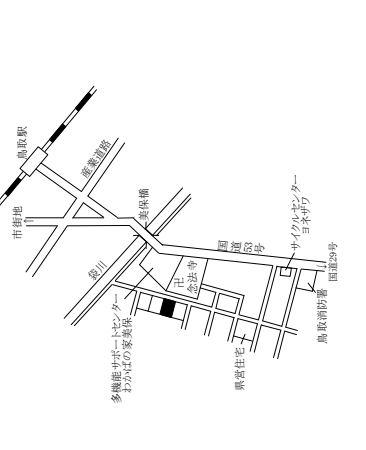

鳥取(県)ー11

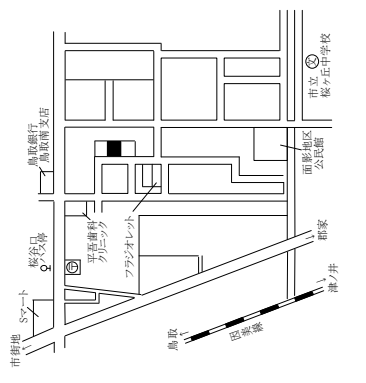

鳥取(県)ー12

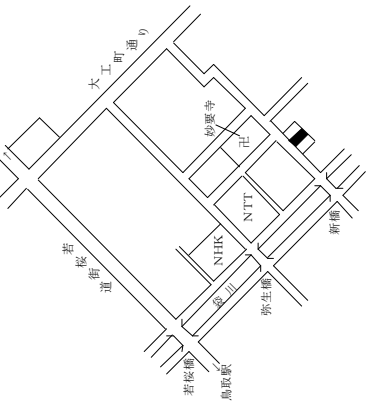

鳥取市(住宅地)

基準地 番号	所在、地番 「住居表示」	R3標準 価格 (円/㎡)	R2標準 価格 (円/㎡)	変動率 (%)	地積 (㎡)	形状	利用の 現況	周辺の土地利用の現況	前面道路 の状況	水道、ガス、 下水の 整備状況	鉄道駅等 との接近 の状況	公法上の 規制	摘 要
鳥取(県) -13	鳥取市晩稲字東土居237番	38,300	38,300	0.0	610	1.5:1	住宅 W2	農家住宅が多い都市化の影 響のある住宅地域	北6.5m 市道 東側道	水道 下水道	湖山駅 3km	I住居 (60,200)	
鳥取(県) -14	鳥取市国府町稲葉丘2丁目 220番外	27,800	27,800	0.0	255	1:1.2	住宅 W1	中規模一般住宅が多い区画 整然とした住宅地域	南6m 市道	水道 ガス 下水道	鳥取駅 3.8km	I中専 (60,200)	
鳥取(県) -15	鳥取市国府町中河原字屋敷 鳥93番5外	7,200	7,300	△ 1.4	313	1.5:1	住宅 W2	農家住宅が多い県道沿いの 住宅地域	南9m 県道	水道 下水道	鳥取駅 12km	都計外	
鳥取(県) -16	鳥取市福部町八重原字堂ノ 前437番	5,050	5,100	△ 1.0	950	台形 1.5:1	住宅 W2	農家住宅が見られる山間の 住宅地域	北東11m 県道	水道 下水道	福部駅 2.6km	都計外	
鳥取(県) -17	鳥取市福部町湯山字土居43 番1外	13,200	13,400	△ 1.5	787	1:1.5	住宅 W2	農家住宅のほか民宿も混 在する砂丘近くの住宅地域	南西4m 市道	水道 下水道	福部駅 4.4km	(都) (70,400)	
鳥取(県) -18	鳥取市河原町長瀬字大月69 番15	27,700	27,800	△ 0.4	162	1:2	住宅 LS2	一般住宅が多い小規模に開 発された新興住宅地域	南6m 道路	水道 下水道	河原駅 2.9km	(都) (70,400)	
鳥取(県) -19	鳥取市河原町中井字前田 273番3	7,900	8,000	△ 1.3	290	1:1.2	住宅 W2	農家住宅の中に店舗等が見 られる古くからの住宅地域	北7m 市道	水道 下水道	河原駅 6km	(都) (70,400)	
鳥取(県) -20	鳥取市河原町釜口字奥脊戸 631番	10,500	10,600	△ 0.9	293	台形 1:1.5	住宅 W2	農家住宅が多い国道背後の 既成住宅地域	南西5m 市道	水道 下水道	国英駅 750m	(都) (70,400)	
鳥取(県) -21	鳥取市用瀬町安蔵字塚ノ原 屋敷934番3外	5,950	6,100	△ 2.5	246	台形 2.5:1	住宅 W2	農家住宅が多い県道沿いの 住宅地域	南東10m 県道	水道 下水道	因幡社駅 800m	都計外	
鳥取(県) -22	鳥取市用瀬町別府字垣ノ内 43番6	13,700	14,000	△ 2.1	263	1:2	住宅 W2	農家住宅と一般住宅が混在 する国道近くの住宅地域	南東3m 市道	水道 下水道	用瀬駅 700m	都計外	
鳥取(県) -23	鳥取市佐治町加瀬木字中河 原1310番1	4,750	4,800	△ 1.0	302	1:1.5	住宅 W2	一般住宅の中に店舗も介在 する既成住宅地域	南5m 市道	水道 下水道	用瀬駅 8.8km	都計外	
鳥取(県) -24	鳥取市佐治町刈地字小ムカ ヒ193番外	3,450	3,500	△ 1.4	303	2:1	住宅 W2	農家住宅が多い緩傾斜地の 既成住宅地域	北西3m 市道	水道 下水道	用瀬駅 4.2km	都計外	

過去 の基 準地 価 格	年	平成 28	29	30	令和 1	摘 要	年	平成 28	29	30	令和 1	摘 要
鳥取(県)	-13	38,500	38,500	38,500	38,500		鳥取(県)	-19	8,500	8,400	8,100	
鳥取(県)	-14	30,000	28,500	28,000	28,000		鳥取(県)	-20	11,200	11,000	10,700	
鳥取(県)	-15	7,700	7,600	7,550	7,400		鳥取(県)	-21	6,900	6,700	6,300	
鳥取(県)	-16	5,400	5,300	5,250	5,150		鳥取(県)	-22	16,000	15,500	14,500	
鳥取(県)	-17	14,800	14,500	14,000	13,600		鳥取(県)	-23	5,300	5,100	4,900	
鳥取(県)	-18	28,400	28,300	28,200	27,900		鳥取(県)	-24	3,900	3,800	3,600	

鳥取(県)―13

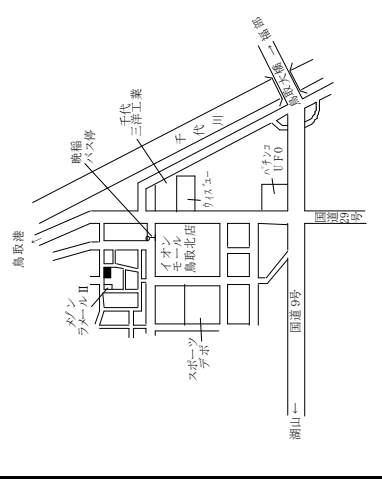

鳥取(県)―14

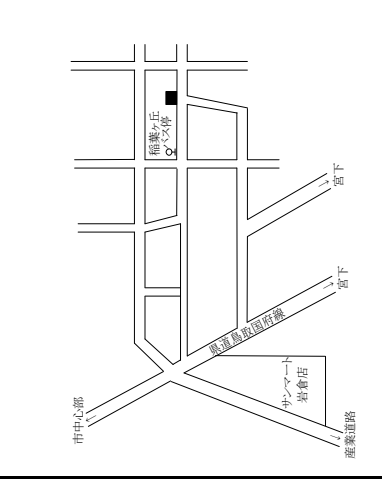

鳥取(県)―15

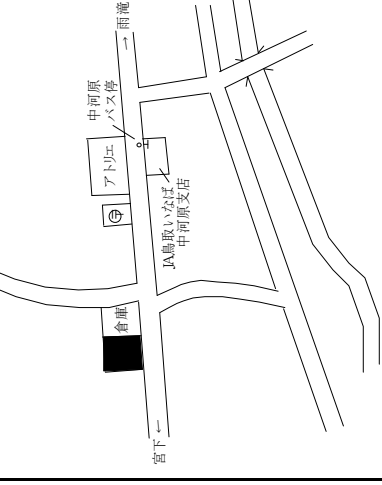

鳥取(県)―16

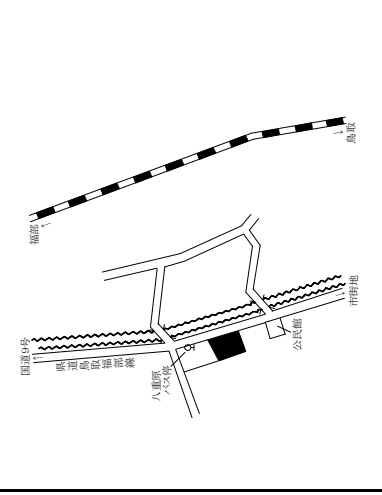

鳥取(県)―17

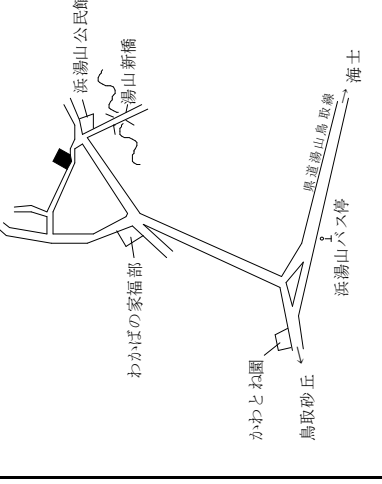

鳥取(県)―18

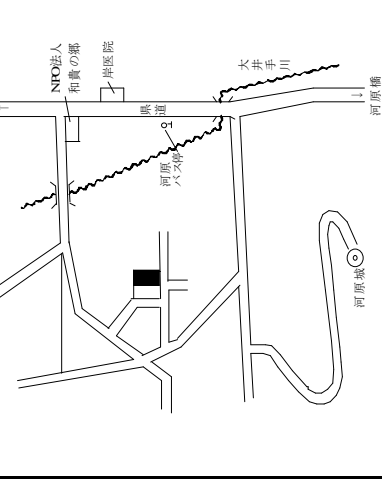

鳥取(県)―19

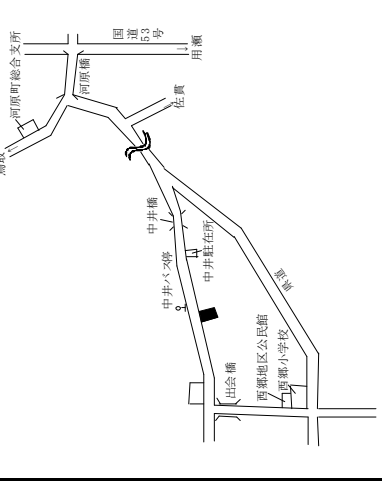

鳥取(県)―20

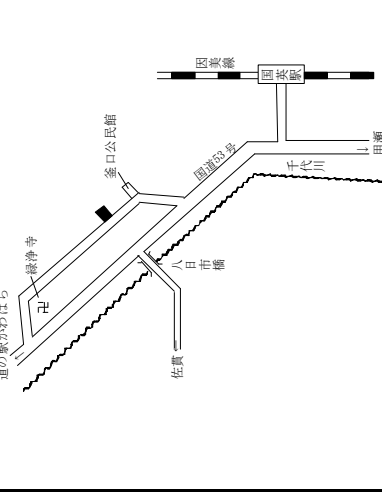

鳥取(県)―21

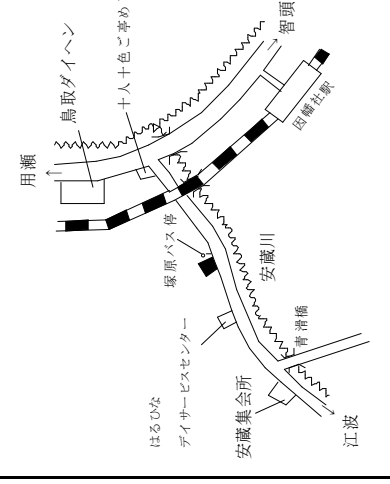

鳥取(県)―22

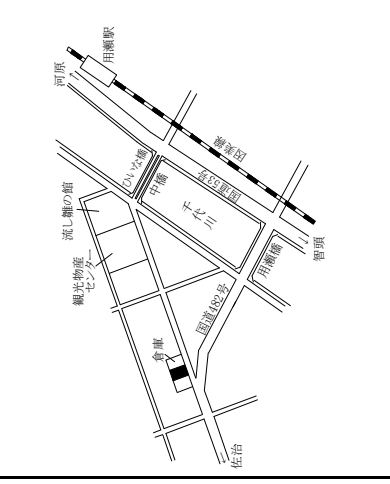

鳥取(県)―23

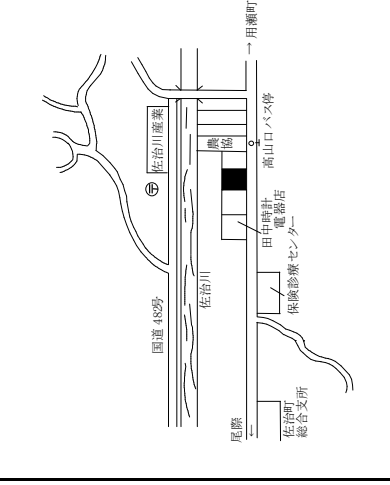

鳥取(県)―24

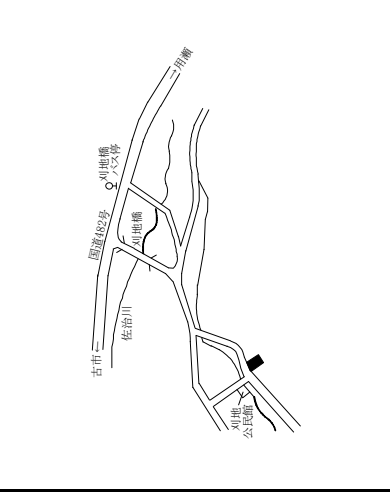

鳥取市(住宅地)

基準地 番号	所在、地番 「住居表示」	R3標準 価格 (円/㎡)	R2標準 価格 (円/㎡)	変動率 (%)	地積 (㎡)	形状	利用の 現況	周辺の土地利用の現況	前面道路 の状況	水道、ガス、 下水の 整備状況	鉄道駅等 との接近 の状況	公法上の 規制	摘 要
鳥取(県) -25	鳥取市気高町浜村字家廻り 下371番	12,000	12,200	△ 1.6	386	1:1.5	住宅 W2	農家住宅が多い古くからの住 宅地域	東5m 市道	水道 下水道	浜村駅 1.3km	(都) (70,400)	
鳥取(県) -26	鳥取市気高町下原字家ノ前 126番外	8,050	8,200	△ 1.8	590	1.5:1	住宅 W2	農家住宅が多い古くからの住 宅地域	西5.5m 市道	水道 下水道	浜村駅 2km	(都) (70,400)	
鳥取(県) -27	鳥取市気高町宝木字新町 754番外	14,700	14,900	△ 1.3	399	1:3	住宅 W2	一般住宅が建ち並ぶ古くから の住宅地域	北5.5m 市道	水道 下水道	宝木駅 500m	都計外	
鳥取(県) -28	鳥取市鹿野町河内字外尾谷 河原158番1外	3,000	3,050	△ 1.6	872	台形 1.2:1	住宅 W2	農家住宅が見られる山間の 住宅地域	北西7.5m 県道	水道	浜村駅 10km	都計外	
鳥取(県) -29	鳥取市鹿野町今市字村東側 上758番外	9,800	10,000	△ 2.0	754	1:1.5	住宅 W2	農家住宅が多い古くからの住 宅地域	南西4m 市道	水道 下水道	浜村駅 5km	(都) (70,400)	
鳥取(県) -30	鳥取市青谷町青谷字出合 1153番8	15,800	16,000	△ 1.3	254	台形 1:1.2	住宅 W2	一般住宅のまかい公営住宅も 見られる新興住宅地域	北5m 市道	水道 下水道	浜村駅 6.2km	(都) (70,400)	
鳥取(県) -31	鳥取市青谷町青谷字口堤谷 2816番21	14,400	14,700	△ 2.0	197	1:1.2	住宅 W2	中規模一般住宅が建ち並ぶ 区画整然とした住宅地域	南西6m 市道	水道 下水道	青谷駅 1km	(都) (70,400)	
鳥取(県) -32	鳥取市青谷町山根字掛栗 618番外	6,700	6,900	△ 2.9	394	台形 1:1	住宅 W2	農家住宅が多い山間の既成 住宅地域	南5m 市道	水道 ガス 下水道	青谷駅 5.5km	都計外	
鳥取(県) -33	鳥取市青谷町緋屋字河原町 194番外	5,600	5,700	△ 1.8	579	1.2:1	住宅 W2	農家住宅が多い山間の既成 住宅地域	北西5m 市道	水道 下水道	青谷駅 6.9km	都計外	
鳥取(県) -34	鳥取市里仁字畑崎村屋敷 295番3外	21,800	22,100	△ 1.4	302	1:1	住宅 W2	農家住宅が多い市街地近郊 の住宅地域	北7m 市道	水道 下水道	鳥取駅 3.4km	調区 (70,400)	
鳥取(県) -35	鳥取市野坂字村土居244番	12,900	13,100	△ 1.5	561	1:3.5	住宅 W2	農家住宅が多い古くからの住 宅地域	南東3.5m 市道	水道 下水道	鳥取駅 6km	調区 (70,400)	
鳥取(県) -36	鳥取市上味野字上り立74番1 外	13,000	13,200	△ 1.5	462	1.2:1	住宅 W2	農家住宅が多い古くからの住 宅地域	西4m 市道	水道 下水道	鳥取駅 4.8km	調区 (70,400)	

過 去 の 基 準 地 価 格	年		令和 1	令和 1	摘要	年	平成		令和 1	令和 1	摘要	
	番号	年					番号	年				
	鳥取(県)	-25	13,800	12,500		鳥取(県)	-31	17,000	16,300	30	15,800	15,200
	鳥取(県)	-26	9,100	8,400		鳥取(県)	-32	8,000	7,700		7,400	7,100
	鳥取(県)	-27	16,400	15,300		鳥取(県)	-33	6,600	6,300		6,100	5,900
	鳥取(県)	-28	3,350	3,100		鳥取(県)	-34	24,500	23,500		22,700	22,400
	鳥取(県)	-29	11,000	10,200		鳥取(県)	-35	14,000	13,800		13,500	13,300
	鳥取(県)	-30	16,500	16,000		鳥取(県)	-36	14,700	14,000		13,600	13,400

鳥取(県)－25

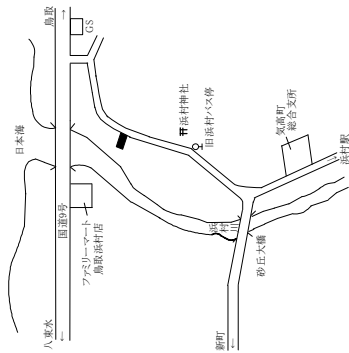

鳥取(県)－26

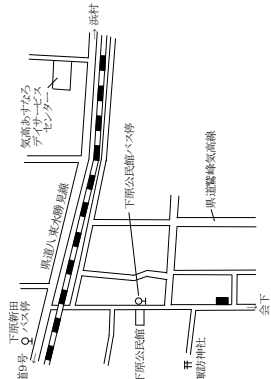

鳥取(県)－27

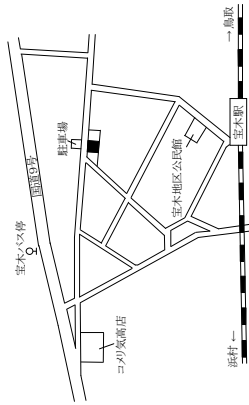

鳥取(県)－28

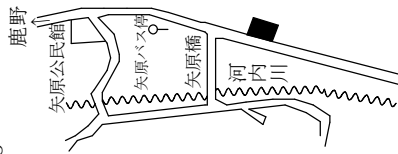

鳥取(県)－29

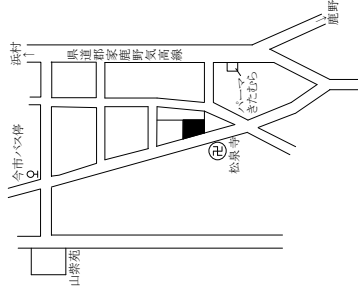

鳥取(県)－30

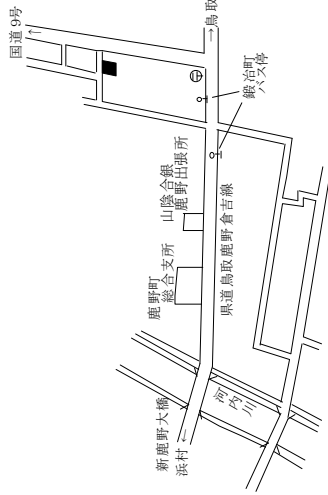

鳥取(県)－31

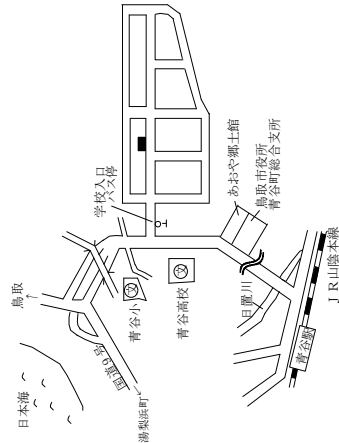

鳥取(県)－32

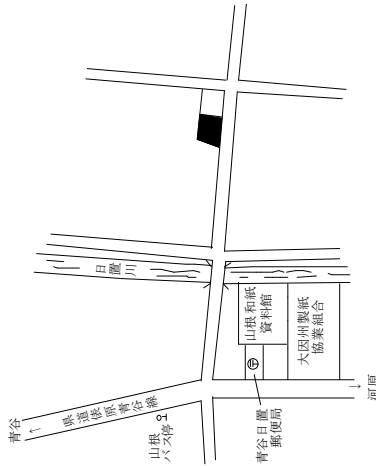

鳥取(県)－33

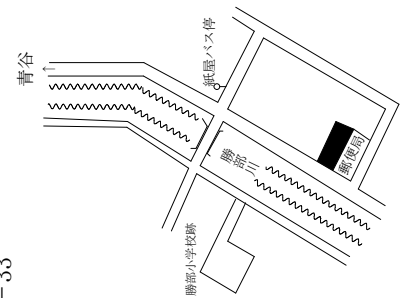

鳥取(県)－34

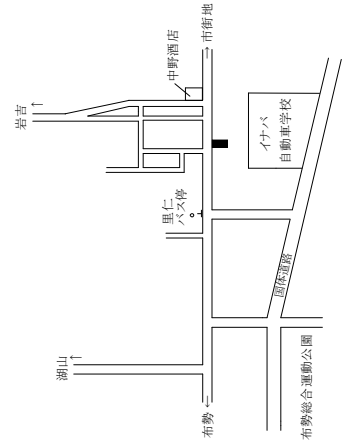

鳥取(県)－35

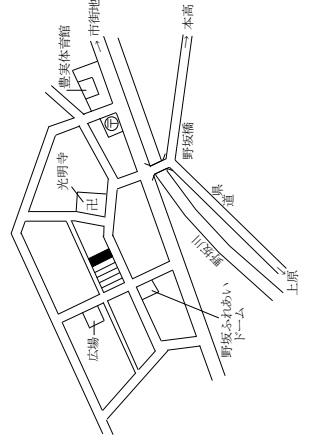

鳥取(県)－36

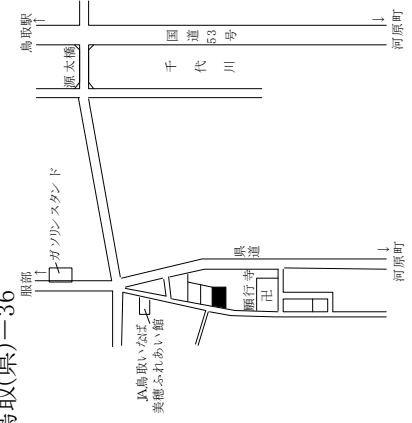

鳥取市(住宅地、商業地)

基準地番号	所在、地番「住居表示」	R3標準価格(円/㎡)	R2標準価格(円/㎡)	変動率(%)	地積(㎡)	形状	利用の現況	周辺の土地利用の現況	前面道路の状況	水道、ガス、下水の整備状況	鉄道駅等の接近の状況	公法上の規制	摘要
鳥取(県) 外 -37	鳥取市久末字東土居217番1	15,900	16,100	△ 1.2	781	1.5:1	住宅 W2	農家住宅が多い古くからの住宅地	北東4.5m市道	水道 下水	津ノ井駅 2km	調区(70,400)	
鳥取(県) -38	鳥取市国府町中郷字南土居287番4	12,800	13,000	△ 1.5	384	1.2:1	住宅 LS2	中規模一般住宅と農家住宅が混在する住宅地域	南東5.5m市道	水道 下水	鳥取駅 5km	調区(70,400)	
鳥取(県) -39	鳥取市若葉台南3丁目241番	41,800	42,000	△ 0.5	283	1.2:1	住宅 LS2	中規模一般住宅が建ち並ぶ住環境の良好な郊外の住宅地域	西6m市道	水道 ガス 下水	津ノ井駅 3km	1低専(50,80)	
鳥取(県) 外 5-1	鳥取市青葉町2丁目206番3	70,500	70,500	0.0	262	台形 1:2	店舗 S2	店舗、事業所のほか、住宅、マンション等も混在する国道沿いの商業地域	南西14m国道	水道 ガス 下水	鳥取駅 2.6km	近商(80,200) 進防	
鳥取(県) 5-2	鳥取市末広温泉町606番	69,500	72,000	△ 3.5	297	1:4	事務所 S2	低層の店舗、事務所のほか、病院も見られる商業地域	北東18m県道	水道 ガス 下水	鳥取駅 600m	商業(80,400) 進防	
鳥取(県) 5-3	鳥取市扇町128番1外	91,000	93,000	△ 2.2	613	台形 1:2	店舗 W2	中層の事務所ビル、店舗等が建ち並ぶ商業地域	南東17.5m県道	水道 ガス 下水	鳥取駅 250m	商業(80,400)	
鳥取(県) ※ 5-4	鳥取市末広温泉町129番	87,000	91,000	△ 4.4	163	1:5	店舗兼住宅 RC2	小売店舗が建ち並ぶ市街地中心部の商業地域	北西22m国道	水道 ガス 下水	鳥取駅 400m	商業(80,500) 防火	
鳥取(県) 5-5	鳥取市栄町609番	113,000	117,000	△ 3.4	272	1:2.5	店舗兼事務所 S6	中層の店舗ビルが建ち並ぶ駅近くの商業地域	南東27m県道	水道 ガス 下水	鳥取駅 200m	商業(80,600) 防火	
鳥取(県) ※ 5-6	鳥取市瓦町605番	58,000	59,000	△ 1.7	165	1:4.5	旅館 S4	小規模店舗を中心とした既成商業地域	南東15m市道	水道 ガス 下水	鳥取駅 500m	商業(80,400) 進防	
鳥取(県) 外 5-7	鳥取市湖山町北1丁目557番	65,000	66,000	△ 1.5	361	台形 1:1	店舗兼住宅 W2	小売店舗が建ち並ぶ県道沿いの商業地域	北15m県道	水道 下水	鳥取大文字前駅 500m	近商(80,200) 進防	
鳥取(県) 5-8	鳥取市福部町海士字西ノ野18番13	19,200	19,500	△ 1.5	363	台形 1.2:1	店舗 W1	店舗、営業所等が見られる県道沿いの商業地域	北西15m県道	水道 下水	福部駅 2.2km	(都)(70,400)	
鳥取(県) 5-9	鳥取市用瀬町用瀬字屋敷下側中380番	20,000	20,500	△ 2.4	284	1:7.5	店舗兼住宅 S2	小売店舗一般住宅等が混在する古くからの商業地域	南東7m県道	水道 下水	用瀬駅 250m	都計外	

過去の基準地価格	年		令和	摘要	概要	摘要
	平成	令和				
鳥取(県)	28	30	29	28	30	令和
鳥取(県)	-37	17,600	16,900	99,000	96,000	93,500
鳥取(県)	-38	14,000	13,500	124,000	121,000	120,000
鳥取(県)	-39	43,000	42,500	65,000	61,500	60,500
鳥取(県)	5-1	71,500	71,000	67,500	67,000	67,000
鳥取(県)	5-2	78,000	76,000	22,000	20,500	20,000
鳥取(県)	5-3	101,000	96,500	22,500	21,500	21,000

鳥取(県)5-37

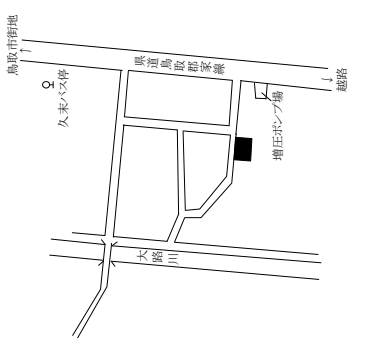

鳥取(県)5-38

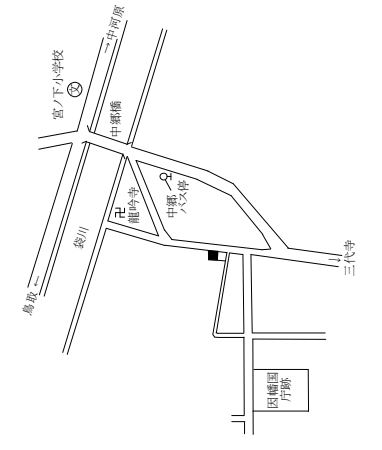

鳥取(県)5-39

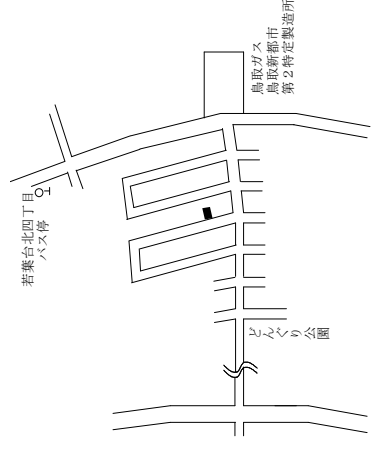

鳥取(県)5-1

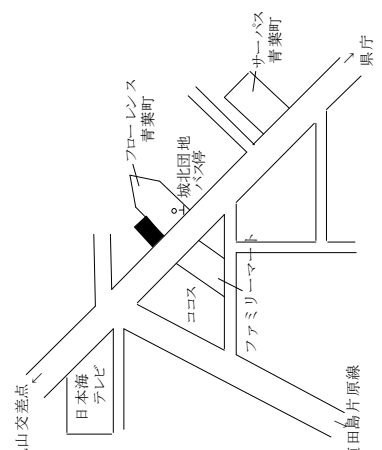

鳥取(県)5-2

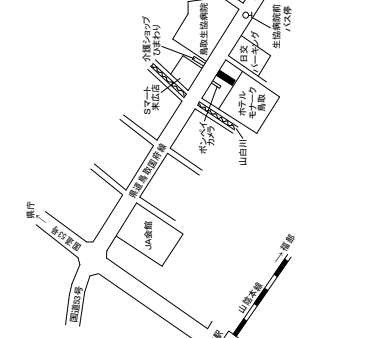

鳥取(県)5-3

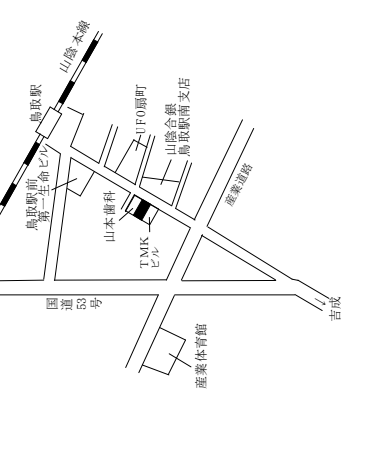

鳥取(県)5-4

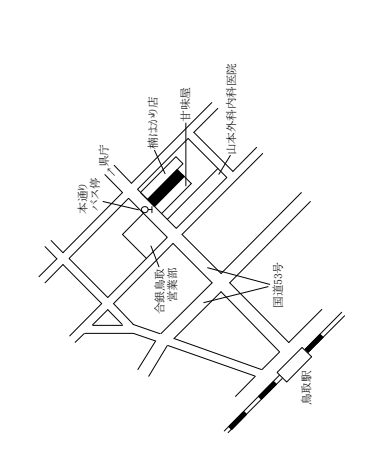

鳥取(県)5-5

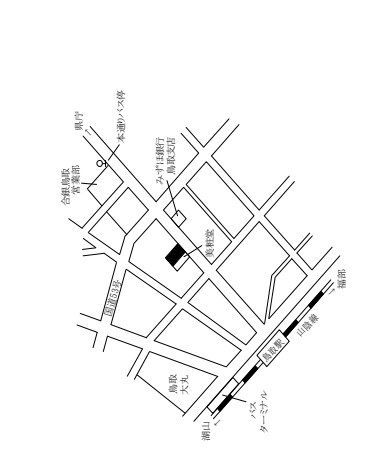

鳥取(県)5-6

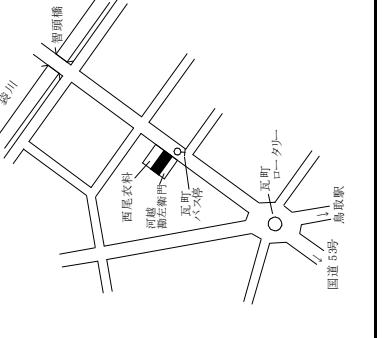

鳥取(県)5-7

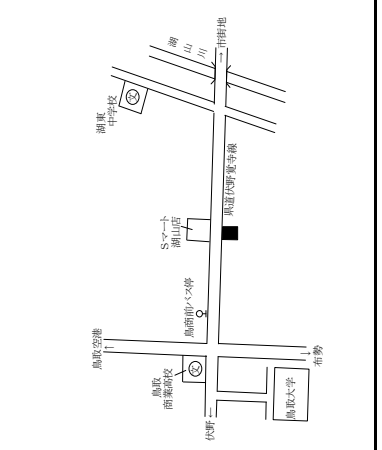

鳥取(県)5-8

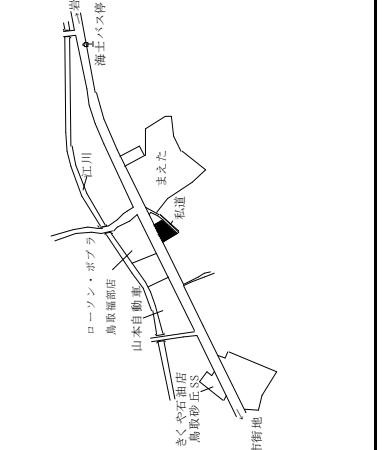

鳥取(県)5-9

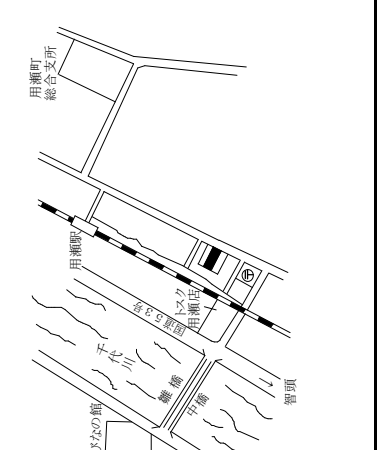

鳥取市(商業地、工業地)、米子市(住宅地)

基準地番号	所在、地番「住居表示」	R3標準価格(円/㎡)	R2標準価格(円/㎡)	変動率(%)	地積(㎡)	形状	利用の現況	周辺の土地利用の現況	前面道路の状況	水道、ガス、下水の整備状況	鉄道駅等との接近の状況	公法上の規制	摘要
鳥取(県)5-10	鳥取市正蓮寺字法花寺46番4外	53,500	54,000	△ 0.9	1,710	台形 1:2	店舗 W1	飲食店や事業所等が建ち並ぶ県道沿いの商業地域	北東12m 県道	水道 下水道	鳥取駅 3.4km	準工 (60,200)	
鳥取(県)5-11	鳥取市興南町95番3	58,200	58,000	0.3	383	1:1.2	事務所 S3	事務所、事業所、住宅、アパート等が混在する地域	東8m 市道	水道 ガス 下水道	鳥取駅 1.2km	準工 (60,200)	
鳥取(県)5-12	鳥取市吉成字大曲9779番39外	67,000	67,000	0.0	494	1:2	店舗 S2	スーパー、小売店舗等が建ち並ぶ国道沿いの商業地域	北西15m 国道	水道 下水道	鳥取駅 1.7km	準工 (60,200)	
鳥取(県)5-13	鳥取市伏野字屋敷ノ巻1074番4外	20,000	20,700	△ 3.4	761	1:2	店舗 W2	店舗、住宅等が混在する海岸近くの国道沿い地域	南11m 国道	水道 下水道	未恒駅 800m	調区 (70,400)	
鳥取(県)9-1	鳥取市北村字恵幾谷95番1外	13,100	13,200	△ 0.8	6,614	台形 1.5:1	工場 S2	中小規模の工場が建ち並ぶ小規模工業団地	北10m 市道	水道	鳥取駅 4.5km	工専 (60,200)	
鳥取(県)9-2	鳥取市古海字東榎田304番1外	16,900	17,200	△ 1.7	5,839	1.2:1	空地	中小規模の工場が建ち並ぶ既成工業団地	南7m 市道	水道	鳥取駅 2.5km	工専 (60,200)	
米子(県)-1	米子市永江352番	28,300	28,400	△ 0.4	289	1:1.5	住宅 W2	一般住宅が建ち並ぶ区画整然とした住宅地域	南西6m 市道	水道 ガス 下水道	米子駅 5.8km	I低専 (50,80)	
米子(県)-2	米子市三本松3丁目4740番	38,800	38,800	0.0	341	1:1.5	住宅 W2	中規模一般住宅が多い区画整然とした住宅地域	東6m 市道	水道 ガス 下水道	三本松口駅 300m	I中専 (60,200)	
米子(県)-3	米子市旗ヶ崎2丁目116番3	47,300	47,000	0.6	330	1:1.5	住宅 W2	一般住宅等が建ち並ぶ区画整然とした住宅地域	西6m 市道	水道 ガス 下水道	米子駅 2.7km	I住居 (60,200)	
米子(県)-4	米子市西福原9丁目1843番3	44,000	43,500	1.1	198	1:1	住宅 W2	一般住宅、アパートが混在する区画整理済の住宅地域	南6m 市道	水道 ガス 下水道	米子駅 4.6km	I中専 (60,200)	
米子(県)-5	米子市車尾2丁目916番	30,200	30,500	△ 1.0	463	1:3	住宅 W2	中規模一般住宅を中心とした既成住宅地域	南6m 市道	水道 下水道	東山公園駅 500m	I住居 (60,200)	
米子(県)-6	米子市皆生3丁目398番14	36,600	36,800	△ 0.5	225	1:2	住宅 W2	中規模一般住宅が建ち並ぶ区画整然とした住宅地域	北西6.5m 市道	水道 ガス 下水道	米子駅 5km	I中専 (60,200)	

過去の基礎地価	年		令和	摘要	摘要
	平成	令和			
鳥取(県)	28	29	30	28	29
鳥取(県)	5-10	56,000	55,000	米子(県)	28,800
鳥取(県)	5-11	58,000	58,000	米子(県)	38,300
鳥取(県)	5-12	68,500	68,000	米子(県)	44,500
鳥取(県)	5-13	23,500	22,300	米子(県)	41,200
鳥取(県)	9-1	13,700	13,300	米子(県)	32,000
鳥取(県)	9-2	18,600	17,800	米子(県)	38,000
				米子(県)	28,600
				米子(県)	38,600
				米子(県)	47,000
				米子(県)	43,500
				米子(県)	31,500
				米子(県)	37,300

鳥取(県)5-10

Cafe レストラン ガスト

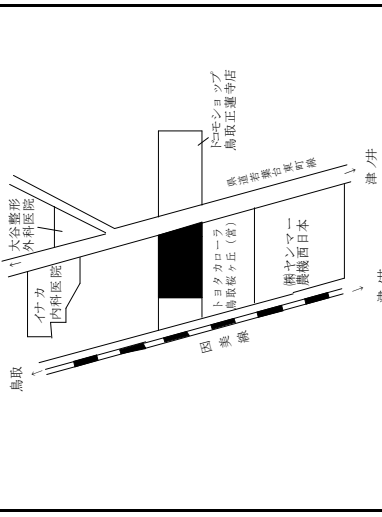

鳥取(県)5-11

伝習館

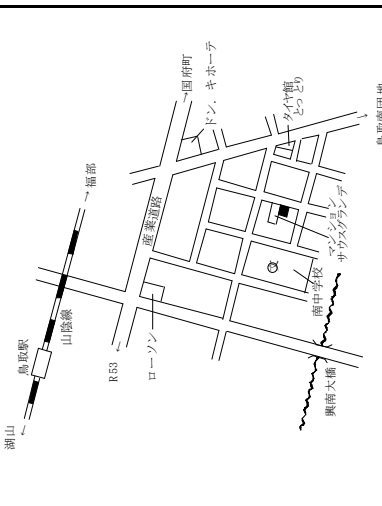

鳥取(県)5-12

日本海ビル

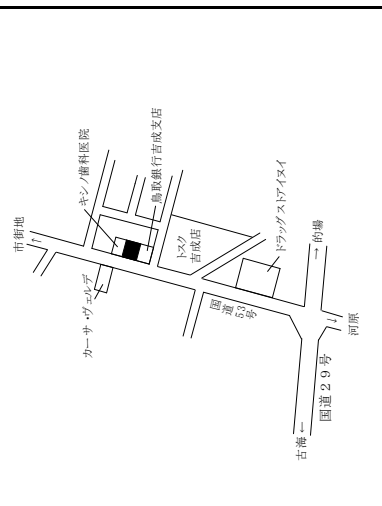

鳥取(県)5-13

水田建築事務所

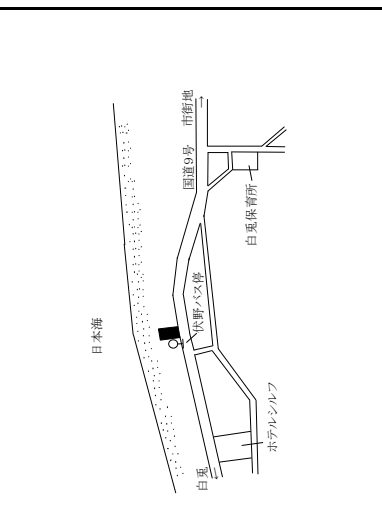

鳥取(県)9-1

勝英産業

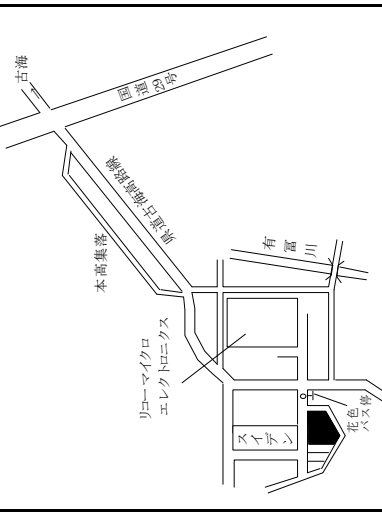

鳥取(県)9-2

空地

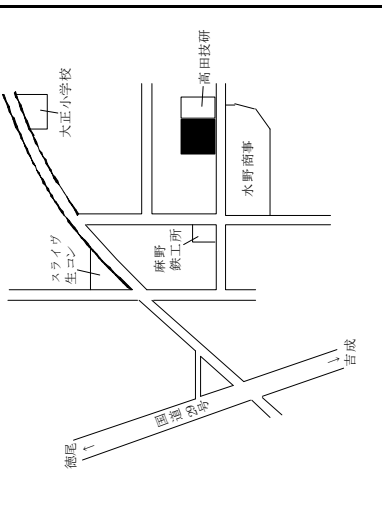

米子(県)1-1

米子(県)1-2

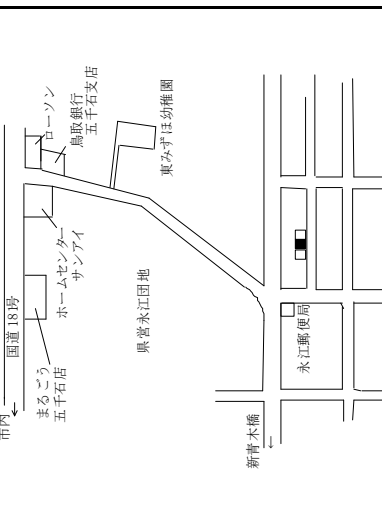

米子(県)3-3

米子(県)3-4

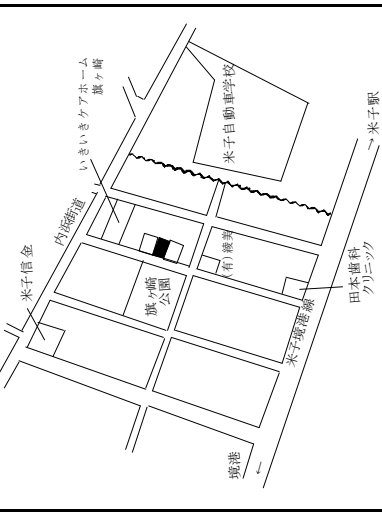

米子(県)5-5

米子(県)5-6

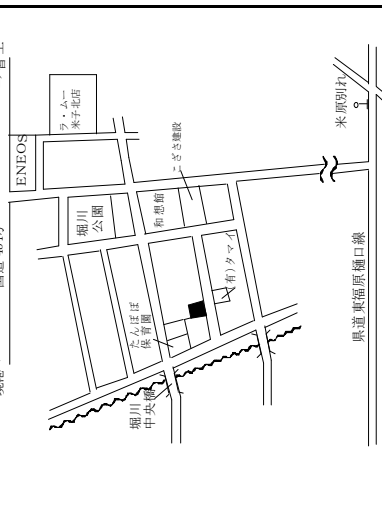

米子市(住宅地、宅地見込地)

基準地番号	所在、地番「住居表示」	R3標準価格(円/㎡)	R2標準価格(円/㎡)	変動率(%)	地積(㎡)	形状	利用の現況	周辺の土地利用の現況	前面道路の状況	水道、ガス、下水の整備状況	鉄道駅等との接近状況	公法上の規制	摘要
米子(県)-7	米子市両三柳字三保向七4568番103	33,000	33,300	△ 0.9	316	1:1	住宅W2	中規模一般住宅が建ち並び区画整然とした住宅団地	南東4m市道	水道 水道ガス 下水	米子駅 6.3km	I中専(60,200)	
米子(県)-8	米子市目久美町34番9外	43,500	43,000	1.2	198	1:2	住宅W2	一般住宅、共同住宅のほか事業所も介在する混在住宅地域	南東6m市道	水道 水道ガス 下水	米子駅 1.5km	I住居(60,200)	
米子(県)-9	米子市西福原4丁目252番	49,300	49,000	0.6	242	1:1.2	住宅LS2	中規模一般住宅が多い既成住宅地域	北西8.5m市道	水道 下水	米子駅 2.8km	I住居(60,200)	
※	「西福原4-4-12」												
米子(県)-10	米子市博労町3丁目37番	35,700	36,000	△ 0.8	330	1:2.5	住宅W2	一般住宅を中心とした既成住宅地域	南東6.5m市道	水道 水道ガス 下水	博労町駅 300m	I住居(60,200)	
米子(県)-11	米子市尾高字石田尻788番17	21,500	21,500	0.0	174	1.2:1	住宅W2	一般住宅が多い郊外の区画整然とした住宅地域	南東6m私道	水道 下水	伯耆大山駅 3.7km	都計外	
米子(県)-12	米子市米原3丁目1705番2	43,500	43,500	0.0	233	1:2	住宅LS2	住宅、アパートが混在する利便性の良い住宅地域	南東6m市道	水道 下水	後藤駅 250m	I住居(60,200)	
米子(県)-13	「米原3-12-38」												
米子(県)-14	米子市淀江町西原字浜東333番3	14,800	15,000	△ 1.3	305	1:1	住宅W2	中規模一般住宅等が建ち並び既成住宅地域	北西6.5m市道	水道 下水	淀江駅 1km	(都)(70,400)	
米子(県)-15	米子市淀江町佐陀字汐除外浜982番21	24,900	24,500	1.6	201	1:1.2	住宅W1	一般住宅が建ち並び区画整然とした住宅地域	北6m市道	水道 下水	伯耆大山駅 3.4km	(都)(70,400)	
米子(県)-16	米子市富益町字往来東九564番1外	14,300	14,400	△ 0.7	830	1:1.5	住宅W2	中規模農家住宅が多い郊外の既成住宅地域	南西7m市道	水道	弓ヶ浜駅 1.6km	調区(70,400)	
米子(県)-17	米子市大崎字作兵衛川北葎津境1568番5	15,900	15,900	0.0	598	台形1:1.5	住宅W1	農家住宅の中に一般住宅も見られる住宅地域	南西5m市道	水道	和田浜駅 1.6km	調区(70,400)	
米子(県)-18	米子市両三柳字荒神前1975番	23,300	23,300	0.0	349	1:1.5	住宅W2	農家住宅、一般住宅等が混在する住宅地域	北東6.5m市道	水道 水道ガス 下水	米子駅 4.6km	調区(70,400)	
米子(県)-19	米子市上福原2丁目568番2外	15,200	15,000	1.3	1,815	1:1.5	畑	住宅地域に隣接する熟成度の高い宅地見込地	北東1.8m市道	-	米子駅 4.3km	I中専(60,200)	

過去	年		令和	摘要	年	平成	令和	摘要			
	番号	28							29	30	1
の	米子(県)	-7	34,500	33,800	33,700	33,500	1	摘要			
基	米子(県)	-8	43,000	43,000	43,000	43,000	1	摘要			
準	米子(県)	-9	45,200	46,500	48,000	49,000	1	摘要			
地	米子(県)	-10	36,700	36,500	36,300	36,300	1	摘要			
価	米子(県)	-11	21,200	21,100	21,100	21,500	1	摘要			
格	米子(県)	-12	41,000	42,000	43,000	43,500	1	摘要			
過	番号	28	29	30	1	28	29	30	令和	1	摘要
	米子(県)	-7	33,800	33,700	33,500	16,000	15,800	15,600	30	15,400	摘要
	米子(県)	-8	43,000	43,000	43,000	23,500	23,500	24,000	24,000	24,500	摘要
	米子(県)	-9	46,500	48,000	49,000	15,000	14,700	14,600	14,600	14,500	摘要
	米子(県)	-10	36,700	36,300	36,300	16,300	16,000	15,900	15,900	15,900	摘要
	米子(県)	-11	21,200	21,100	21,100	23,500	23,000	23,000	23,000	23,300	摘要
	米子(県)	-12	41,000	42,000	43,000	14,800	14,700	14,700	14,700	15,000	摘要

米子(県)ー7

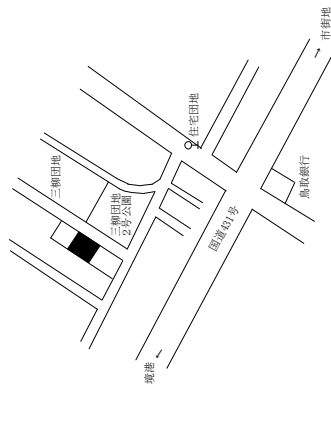

米子(県)ー8

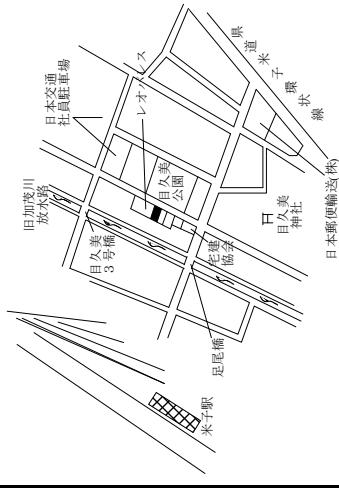

米子(県)ー9

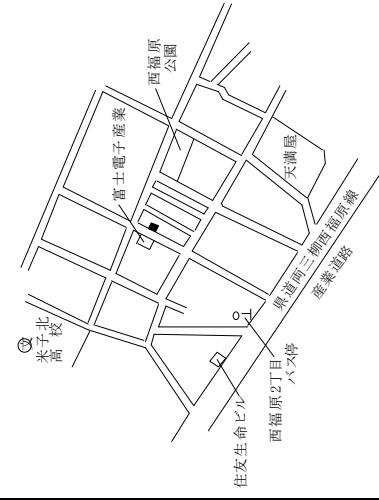

米子(県)ー10

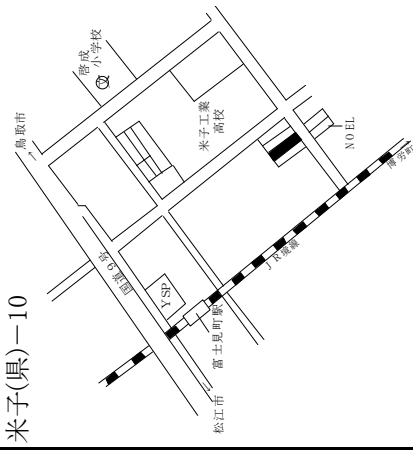

米子(県)ー11

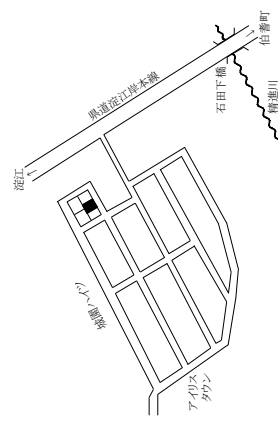

米子(県)ー12

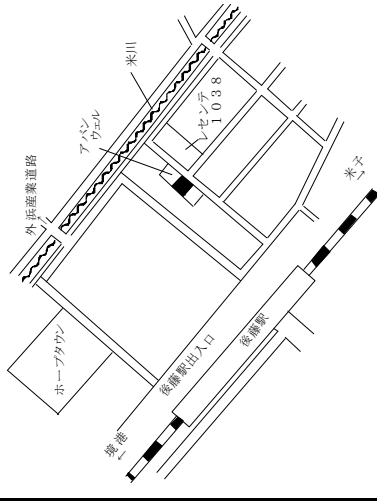

米子(県)ー13

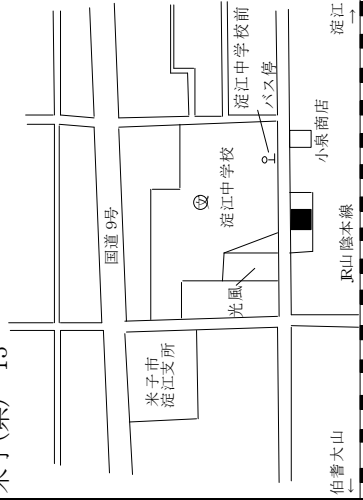

米子(県)ー14

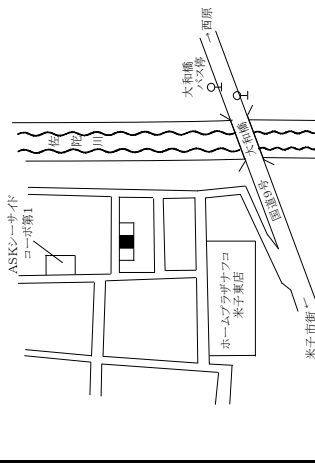

米子(県)ー15

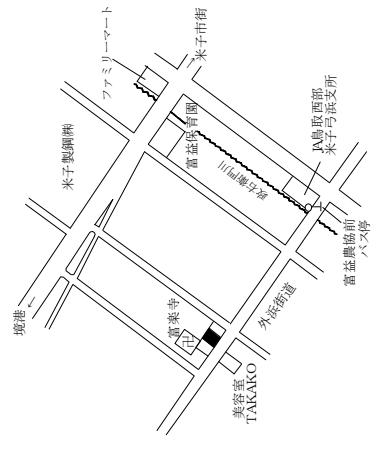

米子(県)ー16

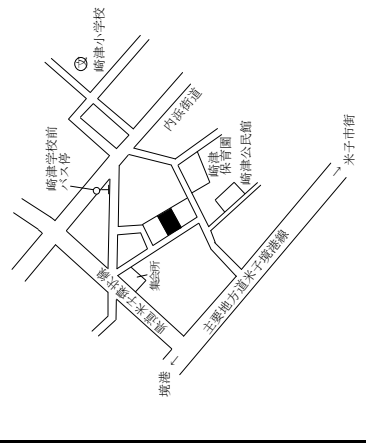

米子(県)ー17

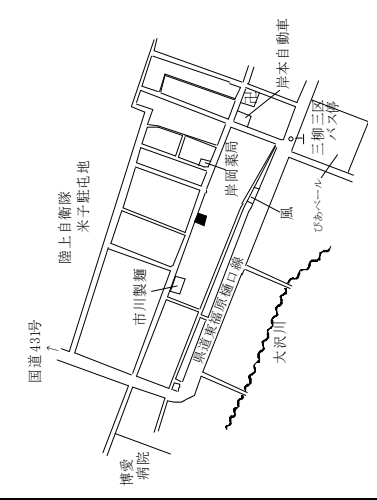

米子(県)3ー1

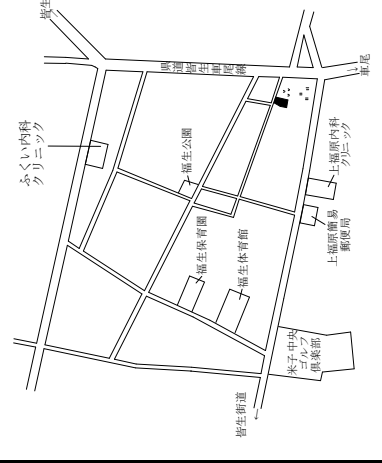

米子市(商業地、工業地)、倉吉市(住宅地)

基準地 番号	所在、地番 「住居表示」	R3標準 価格 (円/㎡)	R2標準 価格 (円/㎡)	変動率 (%)	地積 (㎡)	形状	利用の 現況	周辺の土地利用の現況	前面道路 の状況	水道、ガス、 下水の 整備状況	鉄道駅等 との接近 の状況	公法上の 規制	摘 要
米子(県) 5-1	米子市明治町197番	103,000	108,000	△ 4.6	228	1:2	ホテル RC7	店舗、事務所ビル、ホテル等 が建ち並ぶ駅前の商業地域	北東25m 県道	水道 ガス 下水	米子駅 200m	商業 (80,500) 準防	
米子(県) ※ 5-2	米子市加茂町1丁目25番8外	82,000	83,000	△ 1.2	446	1:2.5	事務所 S2	事務所、銀行、店舗が建ち並ぶ 商業地域	南東24m 国道	水道 ガス 下水	米子駅 850m	商業 (80,500) 準防	
米子(県) ※ 5-3	米子市東福原5丁目588番16 外 「東福原5-1-45」	52,000	52,500	△ 1.0	517	台形 1:1.5	事務所 S2	中小規模の店舗、事務所の 多い路線商業地域	南東20m 県道	水道 ガス 下水	米子駅 3km	近商 (80,200)	
米子(県) 5-4	米子市紺屋町44番	37,300	37,600	△ 0.8	299	1:8	店舗兼 住宅 W2	各種専門店が建ち並ぶアー ケード商業地域	南西6m 市道	水道 ガス	米子駅 900m	商業 (80,400) 準防	
米子(県) 5-5	米子市花園町119番5外	39,000	39,000	0.0	615	1.2:1	店舗 S1	店舗のほか、事務所、一般住 宅も見られる商業地域	北西18m 県道	水道 下水	米子駅 2.3km	近商 (80,300)	
米子(県) 5-6	米子市皆生5丁目1620番1外 「皆生5-20-17」	47,500	48,000	△ 1.0	956	1.5:1	店舗 S2	郊外型店舗等が建ち並ぶ国 道沿いの路線商業地域	北東24m 国道	水道 ガス 下水	米子駅 4.6km	近商 (80,200)	
米子(県) 5-7	米子市米原5丁目453番1外 「米原5-3-20」	50,700	51,200	△ 1.0	1,509	1:3.5	店舗兼 事務所 S2	郊外型店舗、事務所等が多 い路線商業地域	北東25m 県道 背面部	水道 ガス 下水	米子駅 3.4km	準工 (60,200)	
米子(県) 5-8	米子市車尾4丁目1262番3外	36,500	36,500	0.0	1,806	2:1	店舗 W1	沿道サービス施設、事務所、 住宅等の連たんする路線商 業地域	南西18m 国道	水道 ガス 下水	米子駅 3.6km	準工 (60,200)	
米子(県) 5-9	米子市二本木字浜田1111番 1	26,800	27,000	△ 0.7	977	1.5:1	店舗 S2	店舗、事務所等が見られる郊 外の路線商業地域	西14m 国道	水道	伯耆大山 駅 2km	調区 (70,400)	
米子(県) 9-1	米子市夜見町字新開二2947 番3外	11,200	11,200	0.0	7,358	1.5:1	工場 S2	中小規模の工場、運送会社 等が建ち並ぶ工業地域	南西12m 市道 南東側道	水道 ガス	米子駅 6.6km	工業 (60,200)	
米子(県) 9-2	米子市旗ヶ崎2147番	17,700	17,800	△ 0.6	7,206	台形 1:1.2	倉庫兼 事務所 S3	中規模の食品関連工場、倉 庫、事務所等が建ち並ぶ工 業団地	北11m 市道 背面部	水道 ガス 下水	米子駅 2.8km	工業 (60,200)	
倉吉(県) -1	倉吉市宮川町2丁目63番	27,700	—	—	196	1:2	住宅 W2	中規模一般住宅が多い、中心 部に近い、既存住宅地域	北5.5m 市道	水道 下水	倉吉駅 3.4km	(都) 1住居(60, 200)準防	R3選定替

過 去 の 基 準 地 価 格	年		令和 1	平成 28	摘要	年 番号	平成 28	29	30	令和 1	30	令和 1	摘要
	5-1	5-6											
米子(県)	5-1	113,000	113,000	113,000	米子(県)	5-7	52,500	53,000	53,000	53,000	53,000	53,000	
米子(県)	5-2	83,200	83,000	83,000	米子(県)	5-8	36,000	36,000	36,000	36,000	36,000	36,000	
米子(県)	5-3	51,000	51,700	52,300	米子(県)	5-9	27,300	27,200	27,200	27,200	27,200	27,200	
米子(県)	5-4	38,200	38,100	38,000	米子(県)	9-1	10,800	10,800	10,800	11,000	11,000	11,200	
米子(県)	5-5	40,700	40,000	39,500	米子(県)	9-2	—	—	—	17,800	17,800	18,000	H30選定替
米子(県)	5-6	49,000	48,700	48,700	倉吉(県)	-1	—	—	—	—	—	—	

<p>米子(県)5-1</p> <p>ホテル真田</p>	<p>米子(県)5-2</p> <p>山陰総合リース</p>	<p>米子(県)5-3</p> <p>ヤマハパハルス米子楽器社別館</p>	<p>米子(県)5-4</p> <p>藤尾化粧品店</p>	<p>米子(県)5-5</p> <p>米仙堂</p>	<p>米子(県)5-6</p> <p>山陰合同銀行</p>	<p>米子(県)5-7</p> <p>相野ビル</p>	<p>米子(県)5-8</p> <p>とんから亭、美容室ほか</p>	<p>米子(県)5-9</p> <p>Shot&kup-kup (株)</p>	<p>米子(県)9-1</p> <p>日本マイクロシステム</p>	<p>米子(県)9-2</p> <p>株式会社さんらいわいフーズ本社・米子支店</p>	<p>倉吉(県)-1</p>
------------------------------	--------------------------------	---------------------------------------	-------------------------------	----------------------------	-------------------------------	-----------------------------	------------------------------------	---	-----------------------------------	---	----------------

倉吉市(住宅地、宅地見込地、商業地)

基準地番号	所在、地番「住居表示」	R3標準価格(円/㎡)	R2標準価格(円/㎡)	変動率(%)	地積(㎡)	形状	利用の現況	周辺の土地利用の現況	前面道路の状況	水道、ガス、下水の整備状況	鉄道駅等との接近の状況	公法上の規制	摘要
倉吉(県) -2	倉吉市余戸谷町3141番6	25,900	26,700	△ 3.0	259	1:1.5	住宅W2	中規模一般住宅が多い既成住宅地域	東4.5m市道	水道 下水道	倉吉駅 5.3km	(都) 1住居 (60,200)	
倉吉(県) -3	倉吉市福山字桜分坪327番3	6,700	6,800	△ 1.5	529	1:1.5	住宅W2	農家住宅のほか、農地も多い古くからの住宅地域	南5m市道	水道 下水道	倉吉駅 11km	(都) (70,400)	
倉吉(県) -4	倉吉市上灘町143番	39,500	39,500	0.0	234	1:2	住宅W2	中規模一般住宅が建ち並ぶ区画整理済の住宅地域	北6m市道	水道 下水道	倉吉駅 3.2km	(都) 1中専 (60,200)	
倉吉(県) -5	倉吉市下余戸字福岡159番11	22,300	22,500	△ 0.9	231	1:2	住宅W2	一般住宅の中に空地等が見られる郊外の住宅地域	東8.5m市道	水道 下水道	倉吉駅 2km	(都) 1中専 (60,200)	
倉吉(県) -6	倉吉市上井字内中島890番2	35,200	35,700	△ 1.4	369	1:1.5	住宅W2	中規模一般住宅が多い区画整然とした住宅地域	南6m市道	水道 下水道	倉吉駅 800m	(都) 1中専 (60,200)	
倉吉(県) -7	倉吉市横田字今橋440番7	10,000	10,300	△ 2.9	283	1:2.5	住宅LS2	一般住宅、農家住宅等が混在する古くからの住宅地域	北西7m市道	水道 下水道	倉吉駅 8.5km	(都) (70,400)	
倉吉(県) -8	倉吉市北野字下河原44番17	17,000	17,000	0.0	157	1:1.5	住宅W2	中規模一般住宅が多い郊外の住宅地域	南西4m市道	水道 下水道	倉吉駅 7.2km	(都) (70,400)	
倉吉(県) -9	倉吉市中江字藪分314番15	18,000	18,000	0.0	323	1:2	住宅W2	中規模一般住宅が多い郊外の新興住宅地域	東6m市道	水道 下水道	倉吉駅 3km	(都) (70,400)	
倉吉(県) -10	倉吉市関金町松河原字井手712番3外	5,850	5,900	△ 0.8	1,098	1:2	住宅W2	農家住宅が多い県道沿いの古くからの住宅地域	南7m県道	水道 下水道	倉吉駅 17km	都計外	
倉吉(県) -11	倉吉市関金町関金宿字蔵屋敷1193番2	11,800	12,000	△ 1.7	373	1:4.5	住宅W2	一般住宅が多い旧温泉街に近い既成住宅地域	南4.5m市道	水道 下水道	倉吉駅 15.2km	(都) (70,400)	
倉吉(県) 3-1	倉吉市福守町字宮ノ前264番	5,700	5,800	△ 1.7	1,172	1:2.5	田	住宅地域に隣接する熟成度中位の宅地見込地	—	—	倉吉駅 6.2km	(都) 1中専 (60,200)	
倉吉(県) 5-1	倉吉市堺町2丁目249番1外	29,300	29,300	0.0	224	1:3.5	店舗兼住宅S2	中小規模の小売店舗等が建ち並ぶ商業地域	北9m県道	水道 下水道	倉吉駅 3.7km	(都)商業 (80,400) 準防	

過去	年	平成	令和	摘要	年	平成	令和	摘要
番号	28	29	30	1	28	29	30	1
倉吉(県)	-2	27,900	27,700	27,500	倉吉(県)	-8	17,000	17,000
倉吉(県)	-3	7,100	7,000	6,900	倉吉(県)	-9	18,100	18,000
倉吉(県)	-4	39,500	39,500	39,500	倉吉(県)	-10	6,100	6,000
倉吉(県)	-5	23,000	22,800	22,700	倉吉(県)	-11	12,400	12,300
倉吉(県)	-6	36,500	36,500	36,500	倉吉(県)	3-1	6,100	6,000
倉吉(県)	-7	10,900	10,800	10,600	倉吉(県)	5-1	29,500	29,400

倉吉(県)ー2

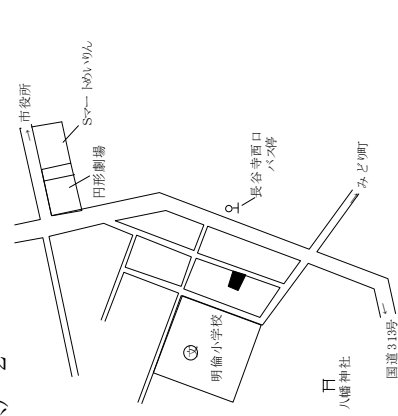

倉吉(県)ー3

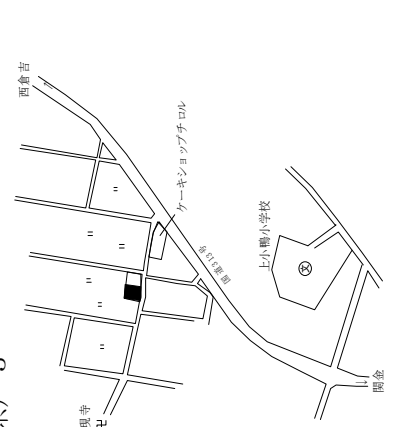

倉吉(県)ー4

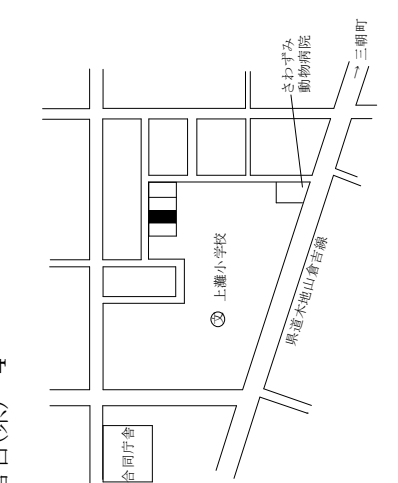

倉吉(県)ー5

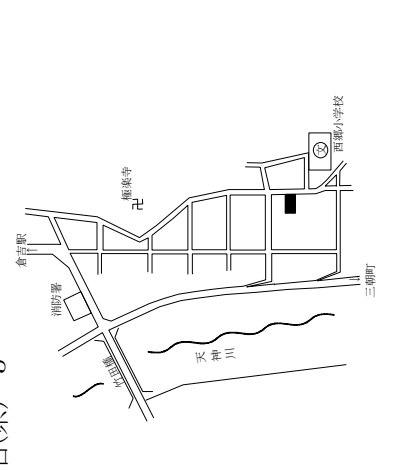

倉吉(県)ー6

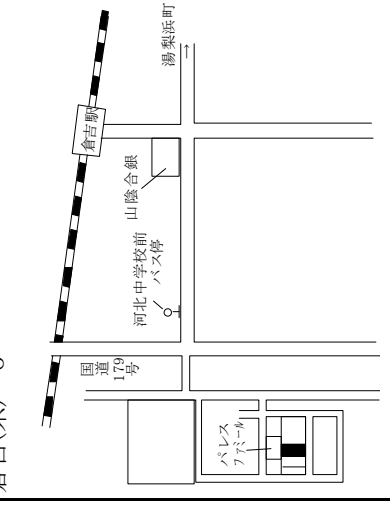

倉吉(県)ー7

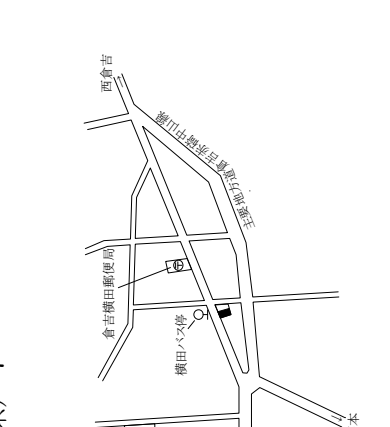

倉吉(県)ー8

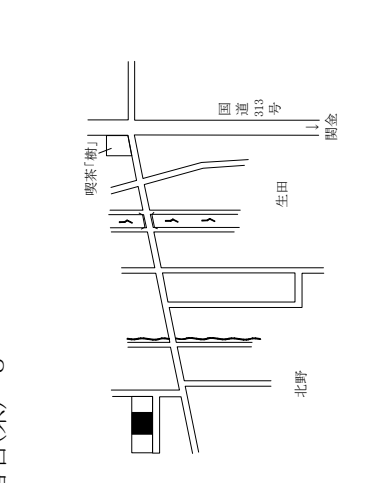

倉吉(県)ー9

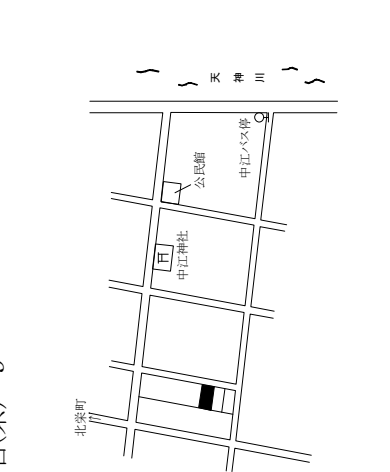

倉吉(県)ー10

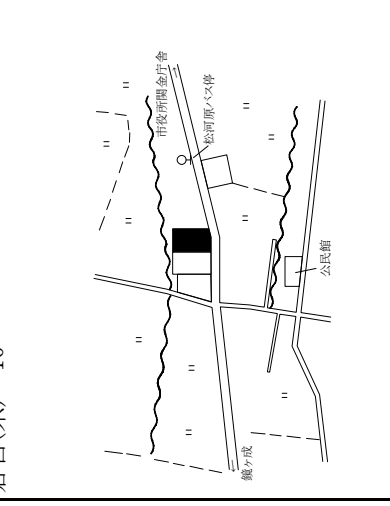

倉吉(県)ー11

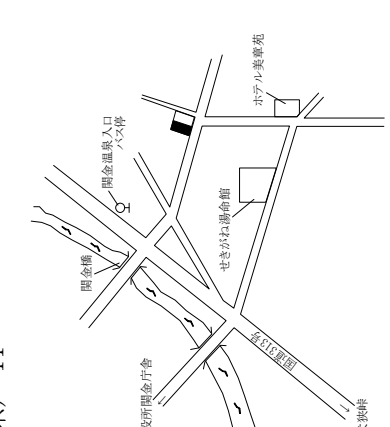

倉吉(県)3ー1

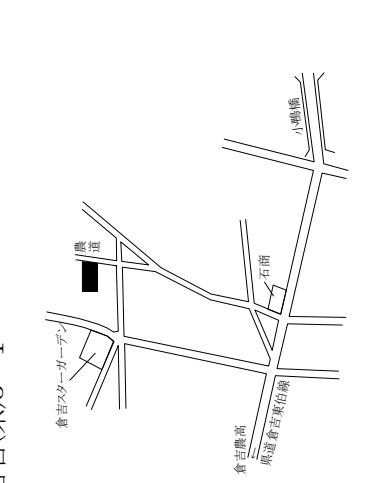

倉吉(県)5ー1

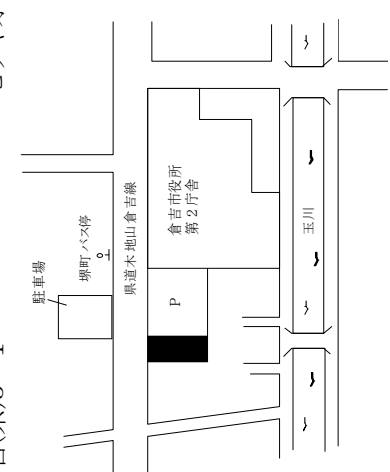

倉吉市(商業地、工業地)、境港市(住宅地、商業地、工業地)、岩美町

基準地 番号	所在、地番 「住居表示」	R3標準 価格 (円/㎡)	R2標準 価格 (円/㎡)	変動率 (%)	地積 (㎡)	形状	利用の 現況	周辺の土地利用の現況	前面道路 の状況	水道、ガス、 下水の 整備状況	鉄道駅等 との接近 の状況	公法上の 規制	摘要
倉吉(県) 5-2	倉吉市東昭和町310番外	39,000	40,000	△ 2.5	254	1:3	店舗兼 住宅 S2	店舗、事務所、住宅等が混在 する県道沿いの商業地域	南東18m 県道	水道 下水道	倉吉駅 2.4km	(都)近商 (80,300) 準防	
倉吉(県) 5-3	倉吉市西町2680番	26,700	26,800	△ 0.4	351	1:3.5	店舗兼 住宅 S2	店舗兼住宅と一般住宅が混 在する近隣型商業地域	北6m 市道	水道 下水道	倉吉駅 4.3km	(都)商業 (80,400) 準防	
倉吉(県) 5-4	倉吉市福庭町2丁目63番1	46,000	47,000	△ 2.1	807	1:1.2	店舗 S1	郊外型店舗等が建ち並び国 道沿いの路線商業地域	西25m 国道	水道 下水道	倉吉駅 1.8km	(都) 準工 (60,200)	
倉吉(県) 9-1	倉吉市秋喜字大藪面257番8 外	14,600	14,600	0.0	5,003	1.5:1	工場 S2	工場、事務所等が建ち並び 街区整然とした工業団地	西10m 市道	水道 下水道	倉吉駅 7.2km	(都) 工専 (60,200)	
境港(県) -1	境港市上道町字戎谷677番1	12,300	12,500	△ 1.6	165	台形 1:1.5	住宅 LS2	中規模一般住宅が多い古く からの住宅地域	東3.5m 市道	水道 下水道	上道駅 1.4km	1中専 (60,200)	
境港(県) -2	境港市外江町字油田2062番 3	13,900	14,200	△ 2.1	359	1:2	住宅 W1	中規模一般住宅が多い既成 住宅地域	南東6m 市道	水道	境港駅 1.9km	1住居 (60,200)	
境港(県) -3	境港市新屋町字川向灘401 番2外	13,900	14,100	△ 1.4	463	1:1.5	住宅 W1	一般住宅、農家住宅のほか 農地も見られる既成住宅地域	北西5m 市道	水道 下水道	中浜駅 600m	調区 (70,400)	
境港(県) 5-1	境港市元町5番2	21,300	21,800	△ 2.3	220	台形 1:1.5	店舗兼 事務所 S2	店舗、事務所等が見られる近 隣商業地域	北東7m 市道	水道 下水道	境港駅 1.3km	近商 (80,300) 準防	
境港(県) 5-2	境港市高松町字月見浜1482 番10	14,400	14,600	△ 1.4	1,318	1:1	店舗 S1	低層の飲食店、遊技場等が 見られる路線商業地域	北東25m 国道 三方路	水道 下水道	境港駅 5km	準工 (60,200)	
境港(県) 9-1	境港市昭和町34番	6,000	6,000	0.0	10,974	1:2	事務所 兼倉庫 S2	中規模の水産関連工場、倉 庫等の集まる臨海工業地域	南東20m 道路	水道	境港駅 3.1km	工専 (60,200)	
岩美(県) -1	岩美町大字白地字小山前 165番4	5,800	5,900	△ 1.7	302	1:2:1	住宅 W2	農家住宅が多い古くからの住 宅地域	東4m 町道	水道 下水道	岩美駅 6.3km	(都) (70,400)	
岩美(県) -2	岩美町大字院内字屋敷247 番外	4,700	4,800	△ 2.1	208	1:1	住宅 W2	農家住宅が建ち並び山間の 住宅地域	南西9m 県道	水道	岩美駅 6.3km	都計外	

過去 の基 準地 価 格	年		令和 1	摘要
	平成 28	平成 29		
倉吉(県) 5-2	44,000	42,500	41,500	境港(県) -3
倉吉(県) 5-3	27,000	27,000	27,000	境港(県) 5-1
倉吉(県) 5-4	49,500	49,000	48,500	境港(県) 5-2
倉吉(県) 9-1	14,800	14,600	14,600	境港(県) 9-1
境港(県) -1	13,600	13,200	13,000	岩美(県) -1
境港(県) -2	15,500	15,000	14,700	岩美(県) -2
令和 1	30	29	28	摘要
30	41,000	41,500	41,000	境港(県) -3
29	26,900	27,000	26,900	境港(県) 5-1
28	48,000	48,500	48,000	境港(県) 5-2
27	14,600	14,600	14,600	境港(県) 9-1
26	13,200	13,200	12,800	岩美(県) -1
25	15,000	15,000	14,500	岩美(県) -2
24	14,800	14,800	14,800	
23	14,600	14,600	14,600	
22	14,800	14,800	14,800	
21	14,600	14,600	14,600	
20	14,600	14,600	14,600	
19	14,600	14,600	14,600	
18	14,600	14,600	14,600	
17	14,600	14,600	14,600	
16	14,600	14,600	14,600	
15	14,600	14,600	14,600	
14	14,600	14,600	14,600	
13	14,600	14,600	14,600	
12	14,600	14,600	14,600	
11	14,600	14,600	14,600	
10	14,600	14,600	14,600	
9	14,600	14,600	14,600	
8	14,600	14,600	14,600	
7	14,600	14,600	14,600	
6	14,600	14,600	14,600	
5	14,600	14,600	14,600	
4	14,600	14,600	14,600	
3	14,600	14,600	14,600	
2	14,600	14,600	14,600	
1	14,600	14,600	14,600	

<p>倉吉(県)5-2 洋服のマキタ サンフラワー 倉吉郵便局 倉吉西高校</p>	<p>倉吉(県)5-3 安藤花店 東宝ストア 商工会議所 成徳小学校</p>	<p>倉吉(県)5-4 カレーハウスCoCo壱番屋 湯梨浜町 ユニクロ 人材育成センター前バス停 倉吉北高 新田橋 上井</p>	<p>倉吉(県)9-1 鳥取県食 北条橋 湯梨浜町 鳥取バスセンター JST 尾道グループ倉吉事業所 尾道エパルス 倉吉西高校</p>	<p>境港(県)5-1 アダチビル 境公民館 大蔵寺 境小学校 山新第一号 下ノ川公園 第一中学校 主要地方道米子境港線 境港市役所 境港商工会議所</p>	<p>境港(県)3 市中心部 市道外浜線 龍仙寺入口バス停 境港井しやく会館 中浜小学校 米子</p>	<p>境港(県)2 山陰合銀 山陰(出) 外江公民館 外江小学校 自衛隊 山陰支部 米子</p>	<p>境港(県)1 上道小学校 外浜街道 新田水産 国道431号 大新 米子</p>	<p>岩美(県)2 田部号 岩美川 小田地区公民館 吉成院内郵便局 小田 鹿島</p>	<p>岩美(県)1 鳥取 白地バス停 白地公民館 公園 米子</p>	<p>境港(県)9-1 大海通産 王子製紙 王子製紙チーフスカード 王子製紙 文田水産加工 境港工場 境港水産加工 竹木処理場 国道81号 外海北高橋 山陰営業所 レンゴー</p>	<p>境港(県)5-2 神楽境港店 セブンイレブン アルコ ダイナム モスバーガー 東急建設 東急ビル クワダナボト クワダナボト 米子</p>
---	--	--	---	--	---	--	--	---	--	--	--

若桜町、智頭町、八頭町

基準地番号	所在、地番「住居表示」	R3標準価格(円/㎡)	R2標準価格(円/㎡)	変動率(%)	地積(㎡)	形状	利用の現況	周辺の土地利用の現況	前面道路の状況	水道、ガス、下水の整備状況	鉄道駅等との接近の状況	公法上の規制	摘要
若桜(県) 1-1	若桜町大字岩屋堂字屋敷廻199番2外	3,800	3,850	△ 1.3	194	台形 1.5:1	住宅 W2	農家住宅が多い山間の住宅地域	北西5m 県道	水道 下水道	若桜駅 6.4km	都計外	
若桜(県) 2-2	若桜町大字若桜字古海橋ノ本1111番32	10,500	10,800	△ 2.8	303	1:1.5	住宅 W2	一般住宅が多い小規模に開発された住宅地域	南西6m 町道	水道 下水道	若桜駅 600m	(都) (70,400)	
智頭(県) 1-1	智頭町大字智頭字道ノ下1636番8	22,000	23,000	△ 4.3	109	1:2.5	住宅 W2	中小規模の一般住宅が建ち並ぶ既成住宅地域	西5m 町道	水道 下水道	智頭駅 250m	(都) (70,400)	
智頭(県) 2-2	智頭町大字中原字餘小路114番1	7,800	8,000	△ 2.5	441	1:2	住宅 W2	農家住宅が多い山間の既成住宅地域	南西15m 国道	水道 下水道	山郷駅 150m	都計外	
智頭(県) 3-3	智頭町大字植師字石田674番2外	10,200	10,500	△ 2.9	355	1.5:1	住宅 W2	農家住宅の中に事業所も見られる国道沿いの住宅地域	東10m 国道	水道 下水道	土師駅 400m	都計外	
八頭(県) 1-1	八頭町下門尾字冲向198番47	29,700	29,800	△ 0.3	180	1.2:1	住宅 W2	中規模一般住宅が建ち並ぶ区画整然とした新興住宅地域	北西6m 町道	水道 下水道	郡家駅 650m	(都) (70,400)	
八頭(県) 2-2	八頭町大坪字四十八495番2外	10,600	10,800	△ 1.9	419	台形 2:1	住宅 W2	農家住宅が多い古くからの住宅地域	東6m 町道	水道 下水道	東郡家駅 2.8km	都計外	
八頭(県) 3-3	八頭町国中字森谷前596番25外	14,100	14,300	△ 1.4	783	1:1.5	住宅 W2	一般住宅の中に店舗等が見られる県道沿いの住宅地域	南7.5m 県道	水道 下水道	河原駅 200m	(都) (70,400)	
八頭(県) 4-4	八頭町日田字向田426番3	5,200	5,300	△ 1.9	641	台形 1.5:1	住宅 W2	農家住宅が多い古くからの住宅地域	南東8m 県道	水道 下水道	丹比駅 1.3km	都計外	
八頭(県) 5-5	八頭町下野字上野土居518番1外	3,650	3,700	△ 1.4	393	台形 1:1	住宅 W2	農家住宅が多い山間の既成住宅地域	南西10m 県道	水道 下水道	因幡船岡駅 6.9km	都計外	
八頭(県) 6-6	八頭町新興寺字門田72番2外	6,900	7,000	△ 1.4	831	1.2:1	住宅 W2	農家住宅が多い国道背後の既成住宅地域	北東4.5m 町道	水道 下水道	安部駅 1.9km	都計外	
八頭(県) 5-1	八頭町郡家字河井中分55番3	32,600	33,000	△ 1.2	295	台形 1:1	店舗 W2	店舗、事務所等が建ち並ぶ国道沿いの商業地域	東13m 国道	水道 下水道	郡家駅 400m	(都) (70,400)	

過去の基準地価格	年	平成 28	29	30	令和 1	摘要
若桜(県)	-1	4,500	4,300	4,150	4,000	
若桜(県)	-2	12,500	12,000	11,600	11,200	
智頭(県)	-1	27,500	26,000	25,000	15,300	
智頭(県)	-2	8,800	8,600	8,400	5,700	
智頭(県)	-3	11,400	11,200	11,000	4,000	
八頭(県)	-1	29,800	29,800	29,800	35,000	
八頭(県)	-2	4,500	4,300	4,150	11,700	
八頭(県)	-3	12,500	12,000	11,600	15,300	
八頭(県)	-4	27,500	26,000	25,000	5,700	
八頭(県)	-5	8,800	8,600	8,400	4,000	
八頭(県)	-6	11,400	11,200	11,000	7,700	
八頭(県)	-1	29,800	29,800	29,800	34,500	
八頭(県)	-2	4,500	4,300	4,150	11,200	
八頭(県)	-3	12,500	12,000	11,600	14,800	
八頭(県)	-4	27,500	26,000	25,000	5,500	
八頭(県)	-5	8,800	8,600	8,400	3,800	
八頭(県)	-6	11,400	11,200	11,000	7,300	
八頭(県)	-1	29,800	29,800	29,800	34,000	

若桜(県)ー1

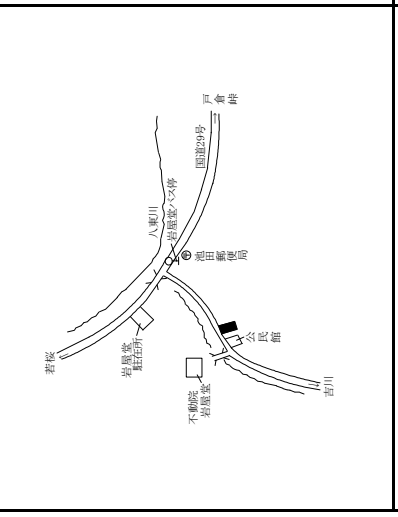

若桜(県)ー2

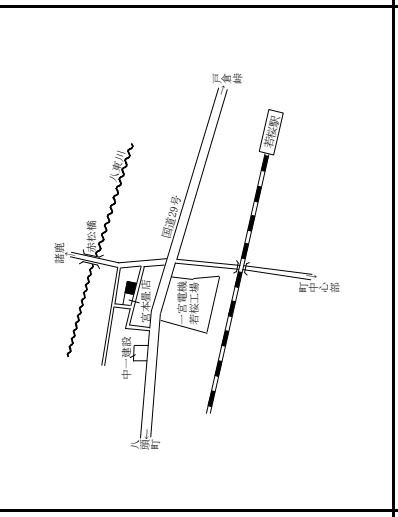

智頭(県)ー1

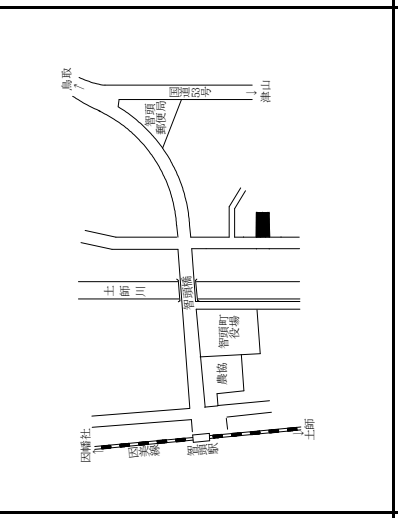

智頭(県)ー2

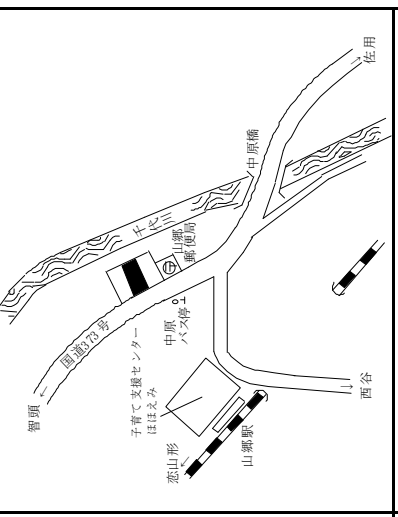

智頭(県)ー3

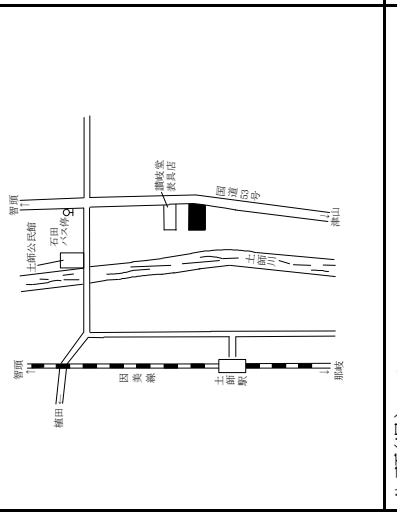

八頭(県)ー1

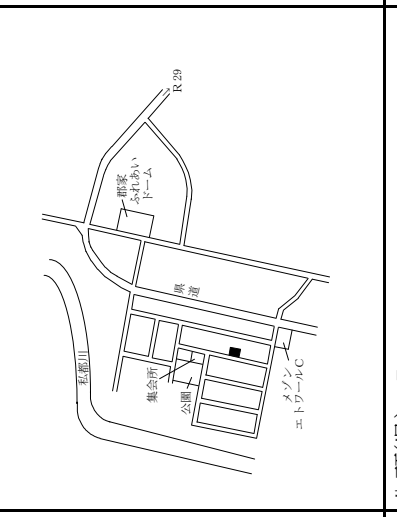

八頭(県)ー2

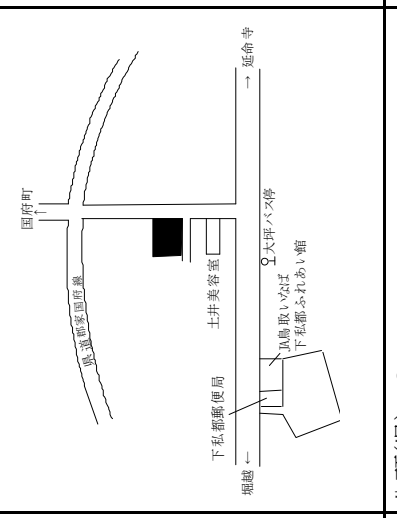

八頭(県)ー3

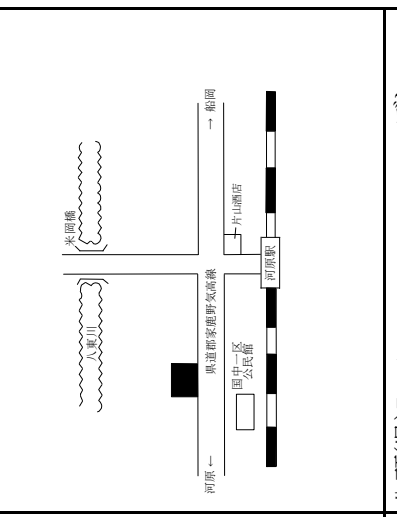

八頭(県)ー4

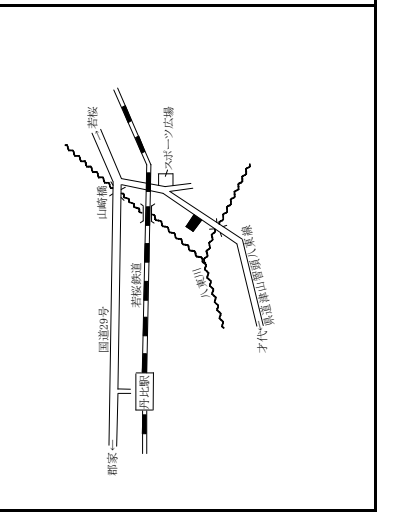

八頭(県)ー5

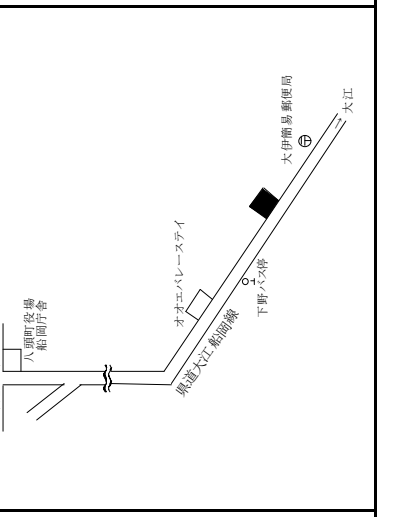

八頭(県)ー6

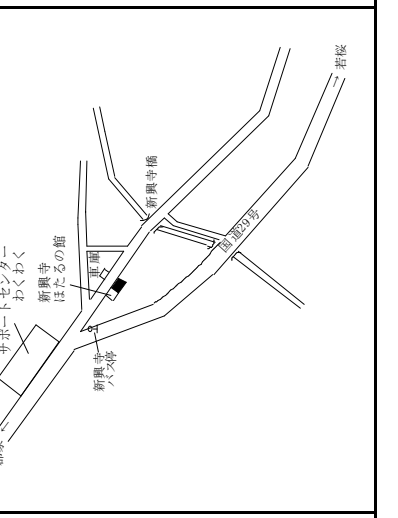

八頭(県)5ー1

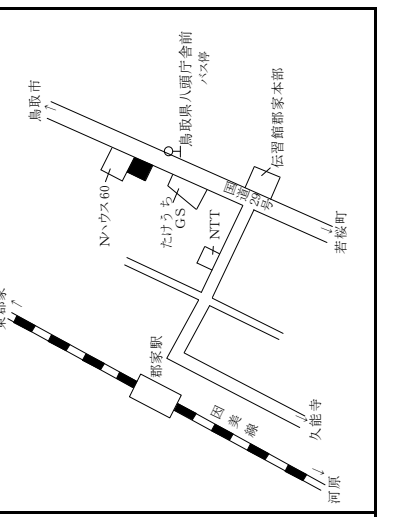

八頭町、三朝町、湯梨浜町

基準地番号	所在、地番「住居表示」	R3標準価格(円/㎡)	R2標準価格(円/㎡)	変動率(%)	地積(㎡)	形状	利用の現況	周辺の土地利用の現況	前面道路の状況	水道、ガス、下水の整備状況	鉄道駅等との接近の状況	公法上の規制	摘要
八頭(県)5-2	八頭町北山字下柳縄手60番8	11,300	11,600	△ 2.6	207	1:3	店舗兼住宅W2	一般住宅、小売店舗等の混在する地域	東10.5m町道	水道 下水	丹比駅 150m	都計外	
二朝(県)-1	三朝町大字大瀬字福天964番4	19,200	19,200	0.0	178	台形 1:2.5	住宅W2	中規模一般住宅の中に空地等が見られる住宅地域	北西5m町道	水道 下水	倉吉駅 6.1km	(都) (70,400)	
三朝(県)-2	三朝町大字三朝字石田625番3	16,000	16,500	△ 3.0	167	1:2	住宅W2	一般住宅が多い温泉街に近い既存住宅地域	北東3.5m町道	水道 下水	倉吉駅 9.4km	(都) (70,400)	
三朝(県)-3	三朝町大字穴鴨字浅田215番1	4,200	4,250	△ 1.2	549	台形 1.5:1	住宅W2	農家住宅、一般住宅のほか、郵便局も見られる山間の農家集落	東6.5m町道	水道 下水	倉吉駅 16km	都計外	
湯梨浜(県)-1	湯梨浜町大字田後字大工給600番3外	18,400	18,600	△ 1.1	139	1.2:1	住宅W2	一般住宅の中に農家住宅等が見られる住宅地域	北西4m町道	水道 下水	倉吉駅 3.4km	(都) (70,400)	
湯梨浜(県)-2	湯梨浜町大字上浅津字堂ノ本115番11外	14,500	14,700	△ 1.4	325	1:2	住宅W2	一般住宅の中に農家住宅等が見られる住宅地域	西6m町道	水道 下水	松崎駅 4.4km	(都) (70,400)	
湯梨浜(県)-3	湯梨浜町大字田後字宮ヶ坪77番22	26,700	26,500	0.8	203	1:1.5	住宅W2	中規模一般住宅が多い区画整然とした新興住宅地域	東6m町道	水道 下水	倉吉駅 4.0km	(都) (70,400)	
湯梨浜(県)-4	湯梨浜町大字門田字鯨1271番6	21,800	22,000	△ 0.9	204	1:1.5	住宅W2	中規模住宅が多い郊外の分譲住宅地域	南6m町道	水道 下水	倉吉駅 2.4km	(都) (70,400)	
湯梨浜(県)-5	湯梨浜町大字泊字屋敷783番	10,500	10,700	△ 1.9	181	1:1	住宅W2	一般住宅が多い旧泊村の中心部の住宅地域	西6m県道	水道 下水	泊駅 800m	都計外	
湯梨浜(県)-6	湯梨浜町大字原字船渡466番2	5,700	5,850	△ 2.6	759	1:2.5	住宅W2	農家住宅が多い古くからの住宅地域	北西9m町道	水道 下水	泊駅 1.8km	都計外	
湯梨浜(県)-7	湯梨浜町大字門田字屋敷426番	8,300	8,500	△ 2.4	976	台形 1.2:1	住宅W2	農家住宅が多い古くからの住宅地域	北東3m町道	水道 下水	松崎駅 3.4km	(都) (70,400)	
湯梨浜(県)-8	湯梨浜町大字松崎字仲町414番	14,600	14,800	△ 1.4	350	1:5	住宅W1	一般住宅の中に店舗等が見られる既存住宅地域	南東5.5m町道	水道 下水	松崎駅 400m	(都) (70,400)	

過去	年	平成	令和	摘要	年	平成	令和	摘要
の	番号	28	30	摘要	年	28	30	摘要
基	八頭(県)	5-2	13,500		湯梨浜(県)	-3	24,700	26,000
準	三朝(県)	-1	20,200		湯梨浜(県)	-4	22,000	22,000
地	三朝(県)	-2	19,300		湯梨浜(県)	-5	12,200	11,400
価	三朝(県)	-3	4,600		湯梨浜(県)	-6	6,600	6,200
格	湯梨浜(県)	-1	19,200		湯梨浜(県)	-7	9,300	8,900
	湯梨浜(県)	-2	15,500		湯梨浜(県)	-8	15,700	15,200

八頭(県)5-2

坂本商店

三朝(県)-1

三朝(県)-2

三朝(県)-3

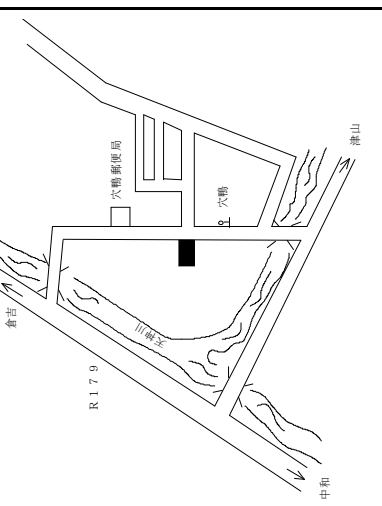
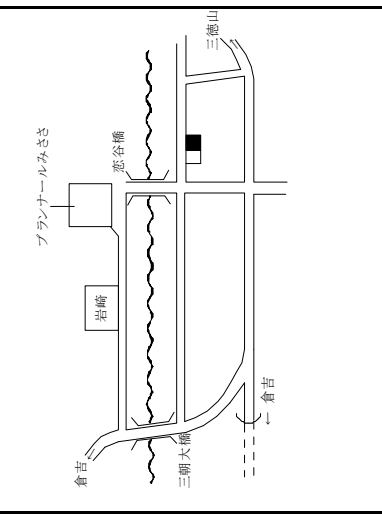
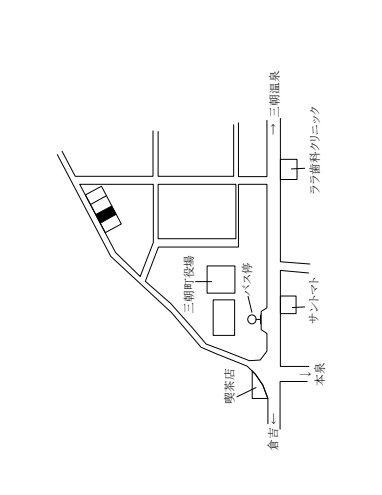
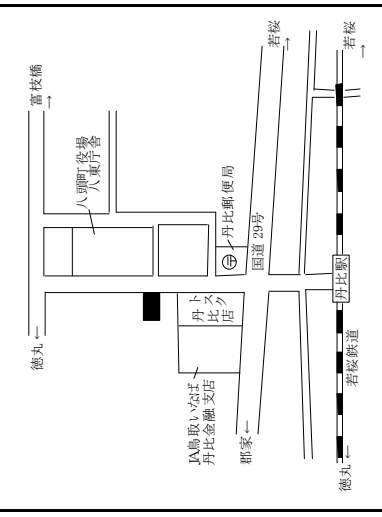

湯梨浜(県)-1

湯梨浜(県)-2

湯梨浜(県)-3

湯梨浜(県)-4

湯梨浜(県)-8

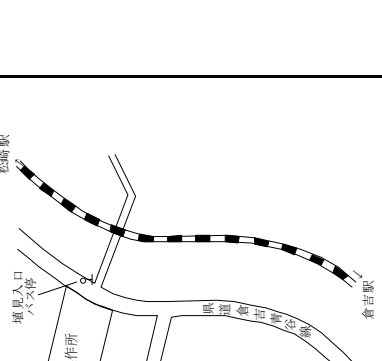
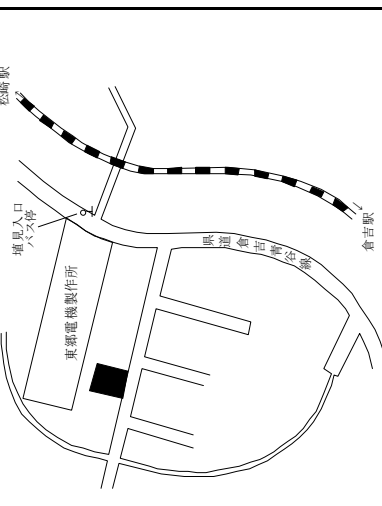
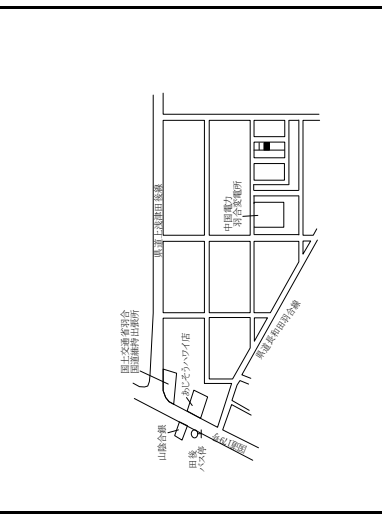
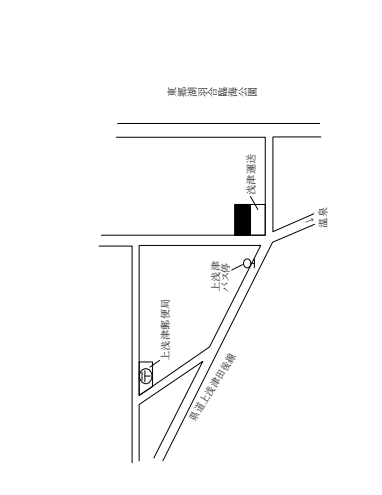
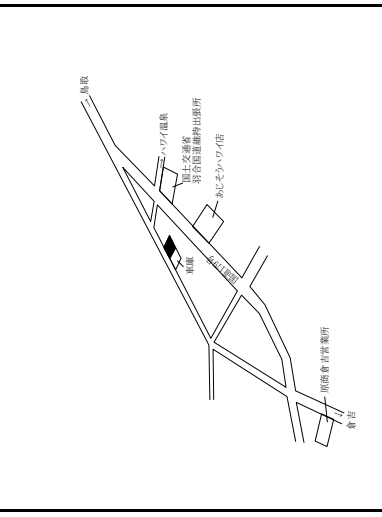

湯梨浜(県)-5

湯梨浜(県)-6

湯梨浜(県)-7

湯梨浜(県)-8

湯梨浜(県)-8

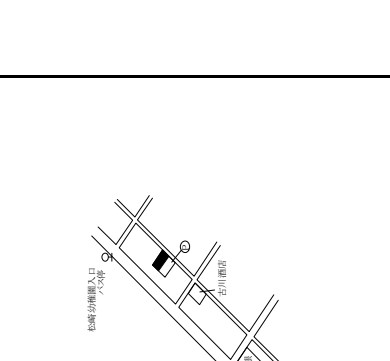
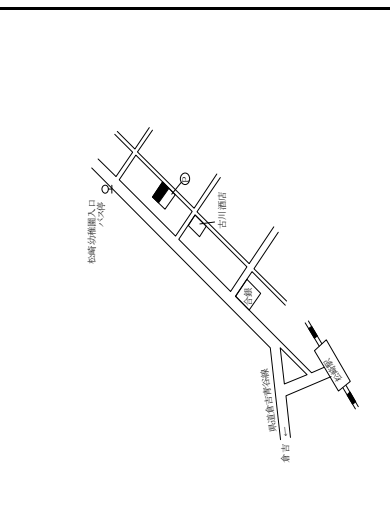
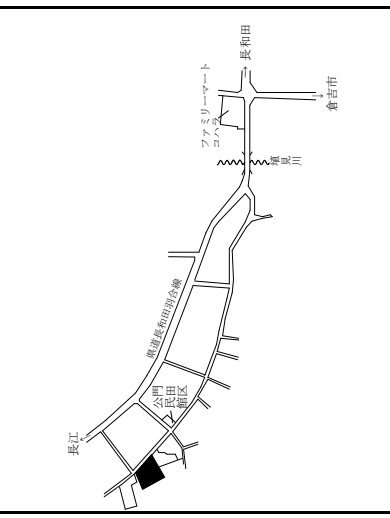
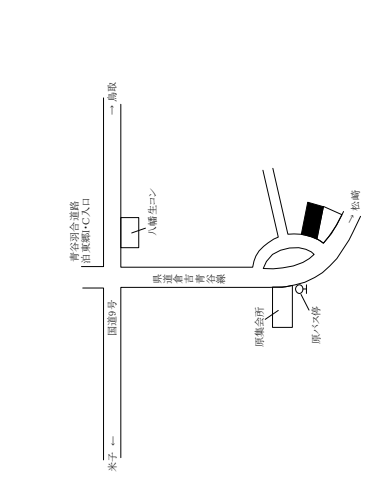
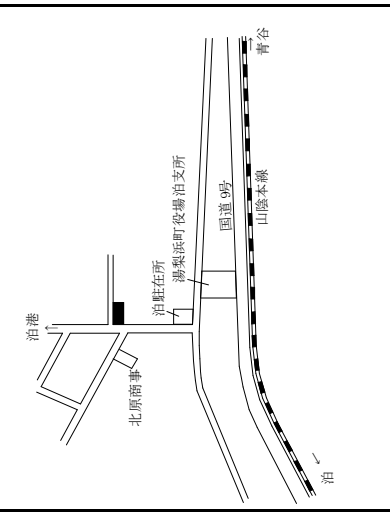

琴浦町、北栄町

基準地番号	所在、地番 「住居表示」	R3標準 価格 (円/㎡)	R2標準 価格 (円/㎡)	変動率 (%)	地積 (㎡)	形状	利用の 現況	周辺の土地利用の現況	前面道路 の状況	水道、ガス、 下水の 整備状況	鉄道駅等 との接近 の状況	公法上の 規制	摘 要
琴浦(県) -1	琴浦町大字保字ブ塚8番2	18,600	18,800	△ 1.1	336	1:1.5	住宅 W2	一般住宅を主とし、事業所等 も見られる既成住宅地域	西6m 町道	水道 下水道	浦安駅 600m	(都) (70,400)	
琴浦(県) -2	琴浦町大字八橋字仲町南側 1756番	14,500	14,700	△ 1.4	265	1:4	住宅 W2	中規模一般住宅が建ち並ぶ 既成住宅地域	北6.5m 県道	水道 下水道	八橋駅 400m	(都) (70,400)	
琴浦(県) -3	琴浦町大字三保字家ノ下139 番	11,000	11,100	△ 0.9	184	2.5:1	住宅 W2	農家住宅、一般住宅等が混 在する古くからの住宅地域	西7m 町道	水道 下水道	浦安駅 1.9km	(都) (70,400)	
琴浦(県) -4	琴浦町大字赤碕字東條1519 番	14,400	14,600	△ 1.4	312	1:4.5	住宅 W2	中規模一般住宅が多い海岸 沿いの既成住宅地域	北6m 県道	水道 下水道	赤碕駅 1.5km	(都) (70,400)	
琴浦(県) -5	琴浦町大字八幡字馬場ノ西 761番5	9,600	9,700	△ 1.0	496	1:1.5	住宅 W2	農家住宅が多い県道沿いの 古くからの住宅地域	北5m 県道	水道 下水道	赤碕駅 1km	(都) (70,400)	
琴浦(県) -6	琴浦町大字宮木字屋敷314 番1	5,150	5,200	△ 1.0	417	不整形 1.2:1	住宅 W2	農家住宅が多い古くからの住 宅地域	東7.5m 町道	水道 下水道	赤碕駅 5.5km	都計外	
北栄(県) -1	北栄町田井字屋敷257番	11,300	11,400	△ 0.9	411	台形 1:1.2	住宅 W2	農家住宅の中に一般住宅等 が見られる既成住宅地域	南4m 町道	水道 下水道	下北条駅 1.1km	(都) (70,400)	
北栄(県) -2	北栄町北条島字城ノ内597番 1	6,700	6,800	△ 1.5	407	1:1.2	住宅 W2	農家住宅が多い古くからの住 宅地域	北4m 町道	水道 下水道	下北条駅 1.4km	(都) (70,400)	
北栄(県) -3	北栄町下神字トウ立732番4	10,600	10,700	△ 0.9	462	1:2	住宅 W2	農家住宅の中に一般住宅等 が見られる既成住宅地域	南5m 町道	水道 下水道	下北条駅 700m	(都) (70,400)	
北栄(県) -4	北栄町西園字稲場845番3	19,000	19,000	0.0	357	1.2:1	住宅 W2	中規模一般住宅が建ちつつ ある新興住宅地域	北10m 町道	水道 下水道	由良駅 950m	(都) (70,400)	
北栄(県) -5	北栄町瀬戸字志町田45番5	9,800	9,900	△ 1.0	500	1:2	住宅 W2	中規模一般住宅の中に農地 等が見られる既成住宅地域	南5.5m 町道	水道 下水道	由良駅 2.3km	(都) (70,400)	
北栄(県) -6	北栄町下種字天神前577番2	5,500	5,600	△ 1.8	618	1.2:1	住宅 W2	農家住宅が多い県道沿いの 古くからの住宅地域	南東11m 県道	水道 下水道	由良駅 4.5km	都計外	

過去 の基 準地 価 格	年		令和 1	令和 1	摘要	年	平成		令和 1	摘要
	番号	年					番号	年		
			30	28				29	30	
	琴浦(県)	-1	19,200	20,500		北栄(県)	-1	19,800	11,600	11,500
	琴浦(県)	-2	15,100	15,600		北栄(県)	-2	15,300	7,100	6,900
	琴浦(県)	-3	11,300	11,700		北栄(県)	-3	11,400	11,000	10,800
	琴浦(県)	-4	15,000	15,500		北栄(県)	-4	15,200	19,300	19,000
	琴浦(県)	-5	10,400	11,200		北栄(県)	-5	10,800	10,200	10,000
	琴浦(県)	-6	5,300	5,500		北栄(県)	-6	5,400	5,900	5,700

<p>琴浦(県)一1</p>	<p>琴浦(県)一2</p>	<p>琴浦(県)一3</p>	<p>琴浦(県)一4</p>
<p>琴浦(県)一5</p>	<p>琴浦(県)一6</p>	<p>北栄(県)一1</p>	<p>北栄(県)一2</p>
<p>北栄(県)一3</p>	<p>北栄(県)一4</p>	<p>北栄(県)一5</p>	<p>北栄(県)一6</p>

日吉津村、大山町、南部町

基準地番号	所在、地番「住居表示」	R3標準価格(円/㎡)	R2標準価格(円/㎡)	変動率(%)	地積(㎡)	形状	利用の現況	周辺の土地利用の現況	前面道路の状況	水道、ガス、下水の整備状況	鉄道駅等との接近の状況	公法上の規制	摘要
日吉津(県)-1	日吉津村大字日吉津481番8	26,300	26,000	1.2	138	1:1	住宅W2	中規模一般住宅が建ち並ぶ住宅地域	北4m村道	水道 下水	伯耆大山駅 1.1km	I住居(60,200)	
日吉津(県)5-1	日吉津村大字日吉津1370番2外	45,800	46,000	△ 0.4	1,577	1:1.5	店舗S2	店舗、事業所等が建ち並ぶ国道沿いの路線商業地域	南25m国道	水道 下水	伯耆大山駅 2.3km	調区(70,400)	
大山(県)-1	大山町上萬字村418番	8,400	8,500	△ 1.2	323	台形 1.5:1	住宅W2	農家住宅と一般住宅が混在する古くからの住宅地域	西4.5m町道	水道 ガス 下水	大山口駅 2.3km	都計外	
大山(県)-2	大山町坊領字下松本302番	4,400	4,450	△ 1.1	645	1:1.5	住宅W2	農家住宅が多い古くからの住宅地域	東5.5m町道	水道 下水	大山口駅 5km	都計外	
大山(県)-3	大山町名和字岡山530番1	12,400	12,500	△ 0.8	377	1:1.2	住宅W1	中規模一般住宅が多い町道沿いの住宅地域	北東12.5m町道	水道 下水	名和駅 450m	都計外	
大山(県)-4	大山町高田字京田149番	4,200	4,250	△ 1.2	931	1:1.2	住宅W2	農家住宅が建ち並ぶ県道背後の住宅地域	東3.5m町道	水道 下水	大山口駅 3.5km	都計外	
大山(県)-5	大山町赤坂字六反田348番1	10,800	10,900	△ 0.9	195	1:1.5	住宅W2	一般住宅の多い国道背後の既存住宅地域	北6m町道	水道 下水	中山口駅 1.3km	都計外	
大山(県)-6	大山町退休寺字屋敷上通211番1外	3,400	3,450	△ 1.4	809	台形 1:1.2	住宅W2	農家住宅が建ち並ぶ中山間の住宅地域	西5m町道	水道 下水	下市駅 2.8km	都計外	
大山(県)-7	大山町松河原字中桑屋敷278番	4,700	4,750	△ 1.1	787	1:2:1	住宅W2	農家住宅が多い海岸部に近い住宅地域	西3.5m町道 北側道	水道 下水	下市駅 1.5km	都計外	
大山(県)5-1	大山町国信字笠原543番6外	18,500	18,700	△ 1.1	152	1:1.5	店舗兼住宅W2	店舗併用住宅、一般住宅が多い駅前 の既成商業地域	北東14m県道	水道 下水	大山口駅 50m	都計外	
南部(県)-1	南部町東町93番	15,100	15,300	△ 1.3	250	1:1.5	住宅W2	中規模一般住宅が多い区画 整然とした住宅地域	西5m町道	水道 下水	米子駅 6.2km	都計外	
南部(県)-2	南部町倭字堂ノ脇337番外	13,400	13,600	△ 1.5	369	台形 2:1	住宅W2	中規模一般住宅が建ち並ぶ国道沿いの住宅地域	東11m国道	水道 下水	米子駅 9.4km	都計外	

過去の基準地価格	年		令和	令和	摘要
	平成	令和			
番号	28	30	28	30	
日吉津(県)-1	23,500	25,200	11,500	11,100	11,000
日吉津(県)5-1	46,500	46,300	3,650	3,550	3,500
大山(県)-1	9,000	8,700	5,000	4,900	4,800
大山(県)-2	4,700	4,550	19,500	19,000	18,900
大山(県)-3	13,000	12,700	16,200	15,900	15,700
大山(県)-4	4,500	4,350	14,000	13,900	13,700

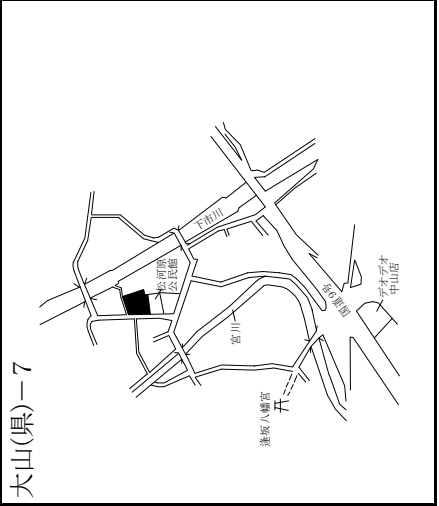
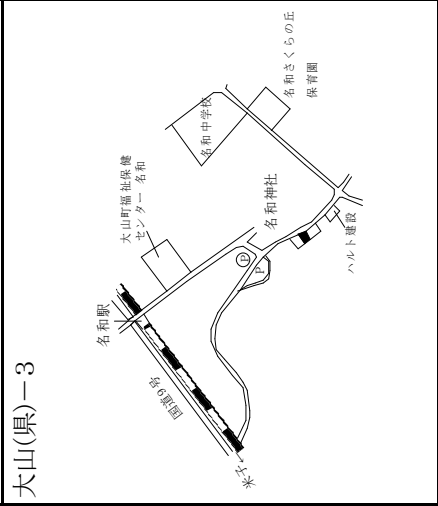
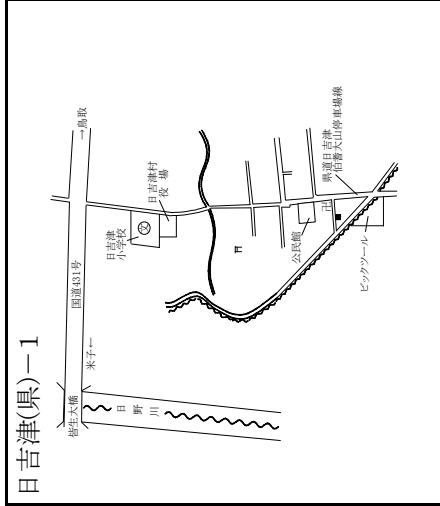
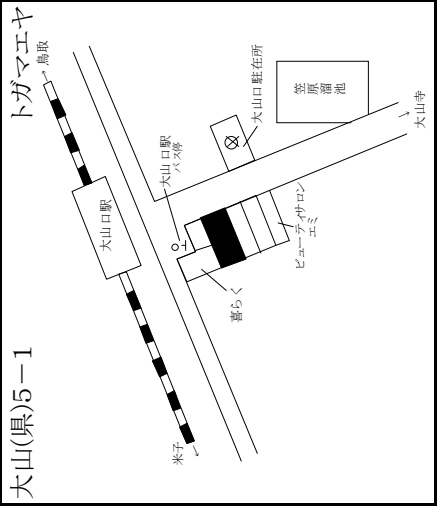
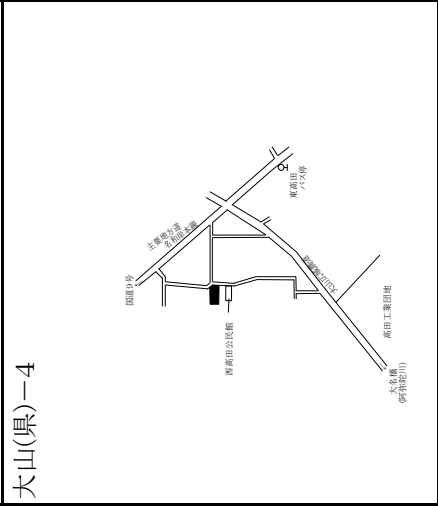
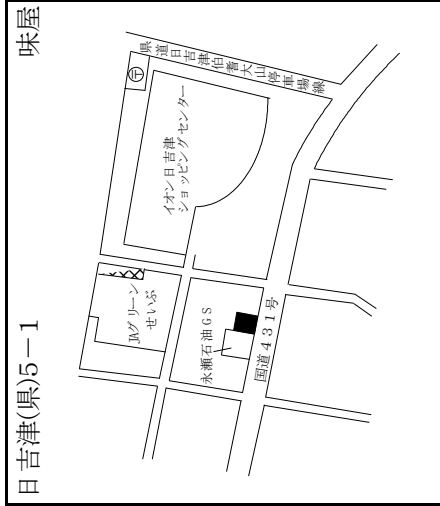
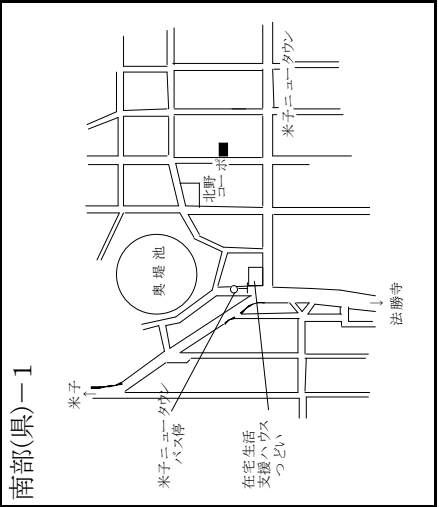
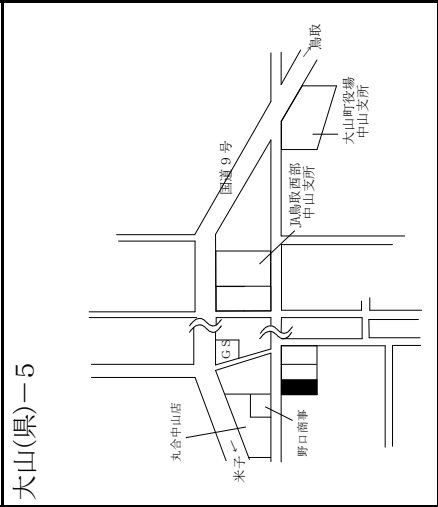
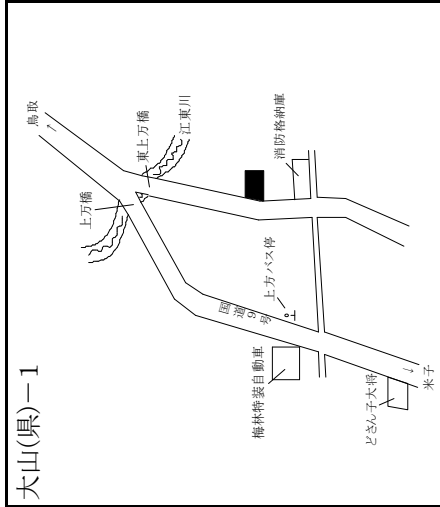
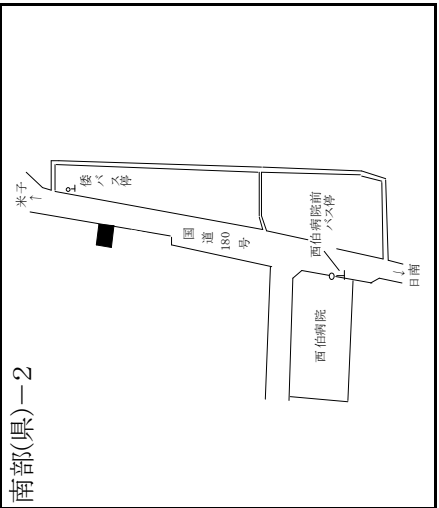
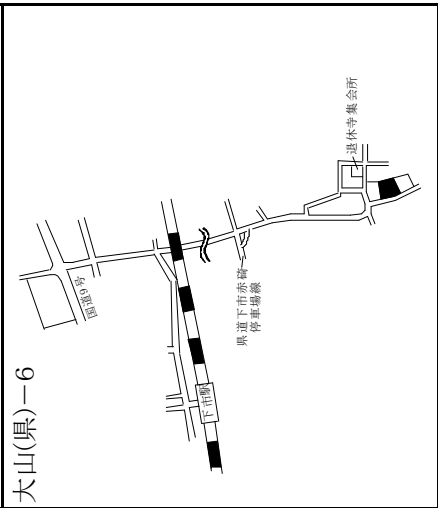
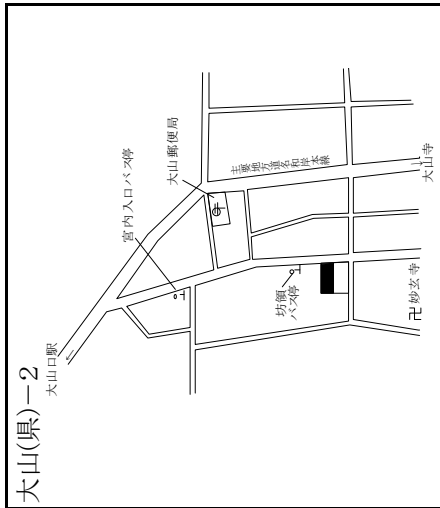

南部町、伯耆町、日南町

標準地 番号	所在、地番 「住居表示」	R3標準 価格 (円/㎡)	R2標準 価格 (円/㎡)	変動率 (%)	地積 (㎡)	形状	利用の 現況	周辺の土地利用の現況	前面道路 の状況	水道、ガス、 下水の 整備状況	鉄道駅等 との接近 の状況	公法上の 規制	摘 要
南部(県) -3	南部町法勝寺字天王堂322番2	14,300	14,400	△ 0.7	200	1:1.2	住宅 W2	一般住宅の中に店舗兼住宅も見られる既成住宅地域	南8m 県道	水道 下水道	米子駅 11km	都計外	
南部(県) -4	南部町上中谷字堂ノ前1129番4外	2,130	2,150	△ 0.9	680	台形 1.2:1	住宅 W2	農家住宅が見られる国道沿いの住宅地域	南西10.5m 国道	水道	米子駅 17km	都計外	
南部(県) -5	南部町天萬字雲見屋570番1	10,900	11,100	△ 1.8	485	1:1.5	住宅 W2	一般住宅が建ち並ぶ既成住宅地域	西4.5m 町道	水道 下水道	米子駅 7.5km	都計外	
南部(県) -6	南部町市山字中屋敷414番	6,000	6,100	△ 1.6	284	1:1.5	住宅 W2	中規模一般住宅が多い古くからの住宅地域	北5.5m 町道	水道 下水道	米子駅 9km	都計外	
伯耆(県) -1	伯耆町大原字ト口579番1	6,100	6,200	△ 1.6	791	台形 1:1.2	住宅 W2	農家住宅が建ち並ぶ県道沿いの住宅地域	東6m 県道	水道 下水道	岸本駅 4.7km	都計外	
伯耆(県) -2	伯耆町吉長字上島ノ三46番7外	19,400	19,600	△ 1.0	264	1:2	住宅 W2	一般住宅の中に事業所が見られる住宅地域	東5.5m 町道	水道 下水道	岸本駅 250m	都計外	
伯耆(県) -3	伯耆町小林字南原上691番7	5,300	5,300	0.0	610	台形 1:1.2	別荘 W1	中規模の別荘、ペンションが多い高原の別荘地域	南東6m 私道	水道 下水道	岸本駅 8km	都計外	
伯耆(県) -4	伯耆町大殿字寺ノ上1218番24	15,300	15,300	0.0	296	1:1	住宅 W2	一般住宅が多い高台の区画整然とした住宅地域	南5m 町道	水道 ガス 下水道	岸本駅 1.3km	都計外	
伯耆(県) -5	伯耆町古市字下東屋敷395番1	3,650	3,700	△ 1.4	705	台形 1:1.5	住宅 W2	農家住宅が多い古くからの住宅地域	北西4m 町道	水道 下水道	伯耆溝口 駅 2.7km	都計外	
伯耆(県) 5-1	伯耆町大殿字石佛984番2	25,800	25,800	0.0	623	台形 1:2	店舗 W2	中小規模の物販店舗、パチンコ店等が連たんする路線商業地域	北東12m 国道	水道 下水道	岸本駅 1.4km	都計外	
日南(県) -1	日南町生山字樋ノ口406番6	11,600	11,700	△ 0.9	344	台形 4:1	住宅 W2	一般住宅、店舗等が混在する県道沿いの住宅地域	北西14m 県道	水道 下水道	生山駅 2km	都計外	
日南(県) -2	日南町上石見字製札場ノ下776番5外	3,200	3,250	△ 1.5	450	台形 1:3	住宅 W2	農家住宅と一般住宅が混在する既成住宅地域	南東4m 町道	水道 下水道	上石見駅 550m	都計外	

過去 の基 準地 価 格	年	平成 28	29	30	令和 1	摘 要	年	平成 28	29	30	令和 1	摘 要
南部(県)	-3	14,900	14,700	14,600	14,500		伯耆(県)	-3	5,200	5,200	5,200	5,300
南部(県)	-4	2,250	2,250	2,250	2,200		伯耆(県)	-4	15,700	15,400	15,300	15,300
南部(県)	-5	11,700	11,500	11,300	11,200		伯耆(県)	-5	3,900	3,800	3,800	3,750
南部(県)	-6	6,800	6,500	6,300	6,200		伯耆(県)	5-1	—	25,800	25,800	25,800
伯耆(県)	-1	6,700	6,500	6,400	6,300		日南(県)	-1	11,800	11,800	11,800	11,800
伯耆(県)	-2	21,000	20,400	20,000	19,800		日南(県)	-2	3,500	3,400	3,400	3,300

南部(県)一3

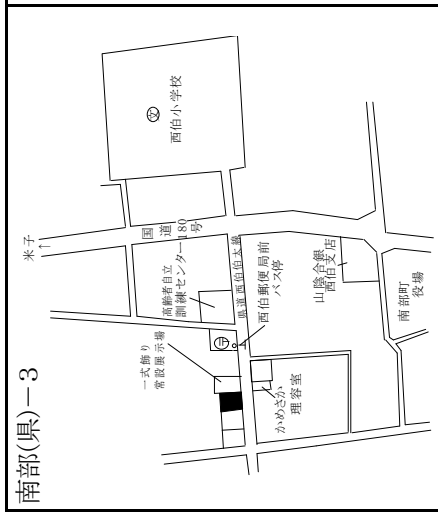

南部(県)一4

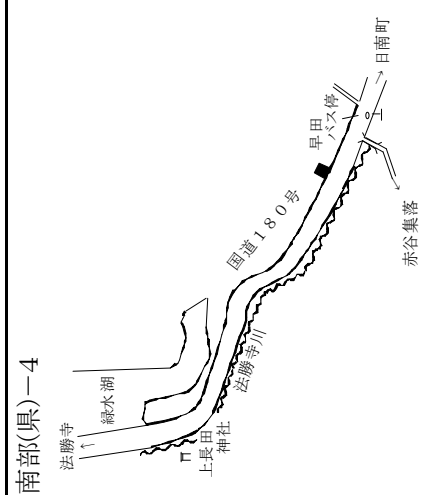

南部(県)一5

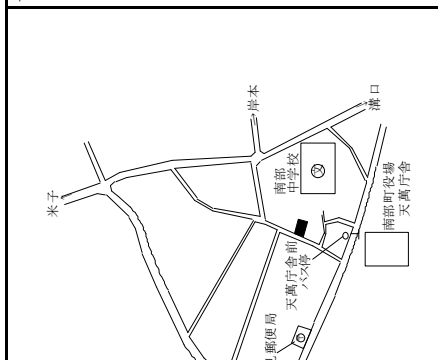

南部(県)一6

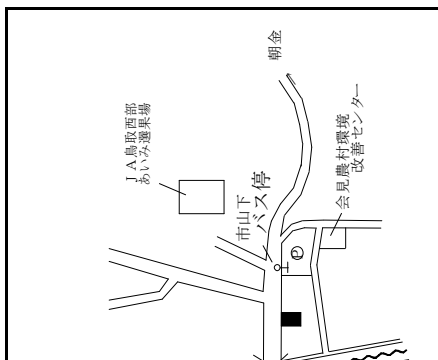

伯耆(県)一1

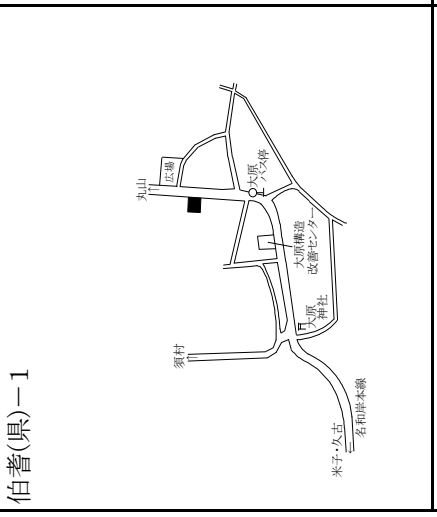

伯耆(県)一2

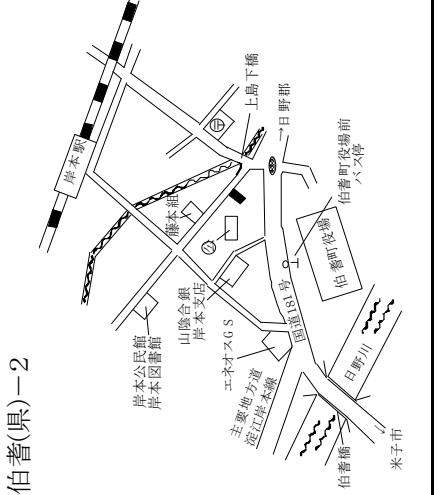

伯耆(県)一3

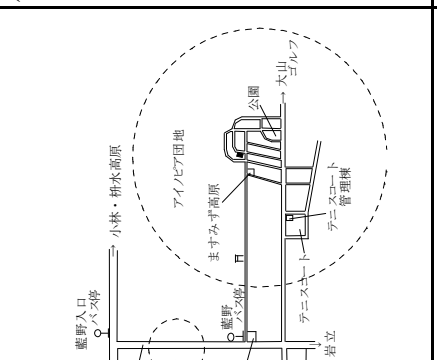

伯耆(県)一4

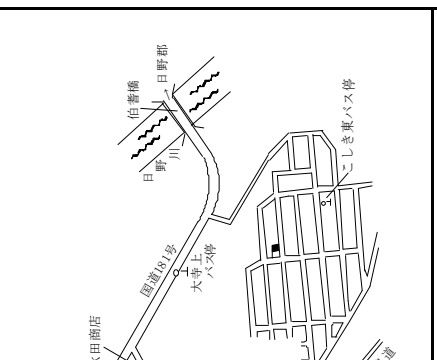

伯耆(県)一5

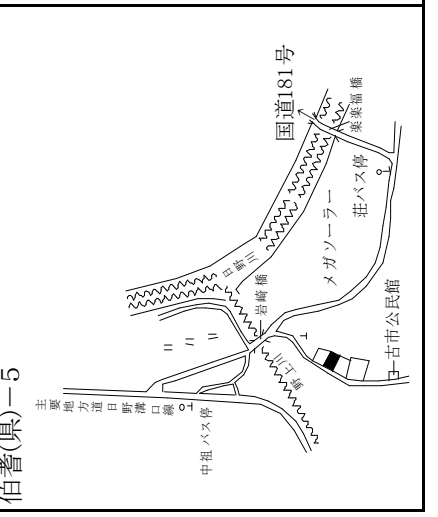

伯耆(県)5一1

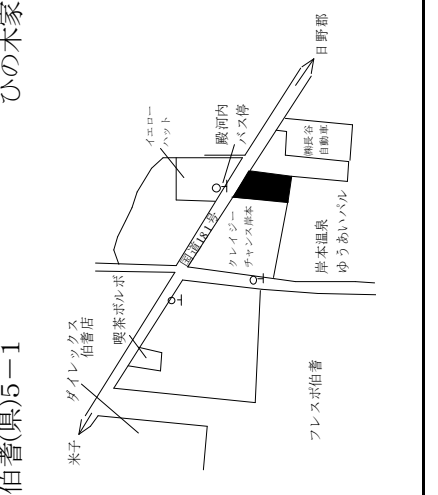

日南(県)一1

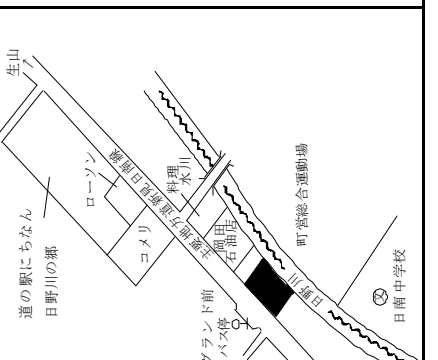

日南(県)一2

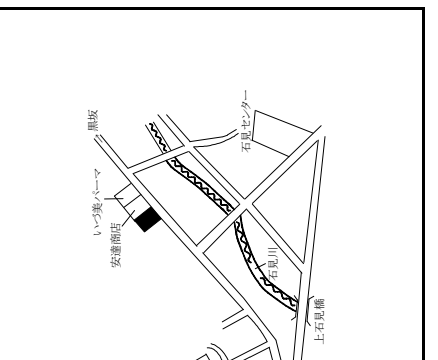

日野町、江府町

基礎地 番号	所在、地番 「住居表示」	R3標準 価格 (円/㎡)	R2標準 価格 (円/㎡)	変動率 (%)	地積 (㎡)	形状	利用の 現況	周辺の土地利用の現況	前面道路 の状況	水道、ガス、 下水の 整備状況	鉄道駅等 との接近 の状況	公法上の 規制	摘 要
日野(県) -1	日野町黒坂字榎町西裏1195番	6,900	7,000	△ 1.4	191	1:5.5	住宅 W2	小規模一般住宅が建ち並び古くからの住宅地域	東5.5m 県道	水道 下水道	黒坂駅 450m	都計外	
日野(県) 5-1	日野町根雨字上ミ郷ノ木297番2	10,600	10,900	△ 2.8	100	1:1.2	店舗兼 住宅 W2	店舗併用住宅が建ち並び古くからの中心商業地域	東5m 町道	水道 下水道	根雨駅 200m	都計外	
江府(県) -1	江府町大字宮市字中屋敷366番1外	3,600	3,650	△ 1.4	300	1:2.5	住宅 W2	農家住宅と農地が混在する国道沿いの住宅地域	南10m 国道 西側道	水道 下水道	江尾駅 2.2km	都計外	
江府(県) 5-1	江府町大字江尾字中西屋敷2072番	10,200	10,400	△ 1.9	201	1:2.5	店舗兼 住宅 W2	店舗併用住宅が多い駅前の商業地域	東5m 町道	水道 下水道	江尾駅 80m	都計外	

過去 の基 準地 価 格	年	平成	令和			摘 要
		28	29	30	1	
日野(県)	-1	7,400	7,300	7,200	7,100	
日野(県)	5-1	12,200	11,800	11,500	11,200	
江府(県)	-1	4,000	3,900	3,800	3,700	
江府(県)	5-1	11,500	11,100	10,800	10,600	

日野(県)一1

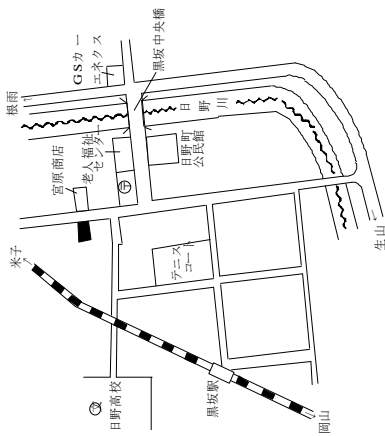

日野(県)5-1

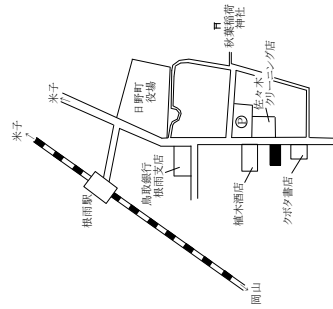

柴原時計店

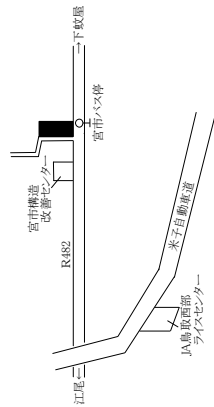

江府(県)一1

江府(県)5-1

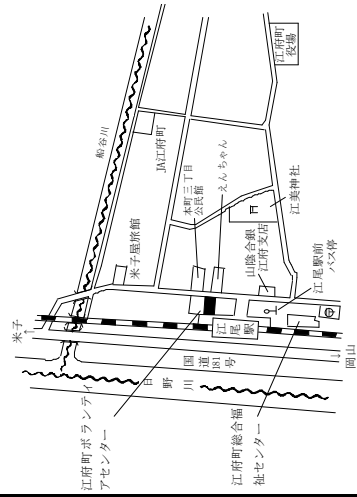

基準地番号	所在・地番	R3標準価格 (円/10a)	R2標準価格 (円/10a)	対前年変動率 (%)	地積 (㎡)	利用の現況	周辺の土地利用の現況	搬出方法	道路の状況	最寄駅	最寄集落	地域の特性	公法上の規制	摘要
鳥取(林) 20-1	若桜町大字吉川字大サコ 1054番	26,000	26,500	△ 1.9	7,497	用材林地(杉)	標高500m、約30度の東向傾斜の優良林に指定された杉の人工林地	集材機 100m	県道 7m	若桜駅 10km	吉川 400m	林業本場林地	都計外 地森計	
鳥取(林) 20-2	鳥取市河原町長瀬字樟山 685番	180,000	182,000	△ 1.1	16,423	雑木林地(松)	標高150m、約30度の東向傾斜、雑木と赤松が混在する自然林地	隣接	市道 6m	河原駅 4km	長瀬 200m	農村林地	(都) 地森計	
鳥取(林) 20-3	琴浦町大字大杉字妙見平 850番	39,000	41,000	△ 4.9	3,679	用材林地(檜)	標高130m、約35度の北西向傾斜、人工林が介在する雑木林地	集材機 100m	農道 4m	浦安駅 6km	西大杉 200m	農村林地	都計外 地森計	
鳥取(林) 20-4	大山町加茂字伊屋崎 2086番 外	69,500	71,000	△ 2.1	10,784	用材・雑木林地(杉・雑木)	谷間に人工林と自然林が混在する林地	集材機 100m	農道 7m	御来屋駅 8km	神田 800m	農村林地	都計外 地森計	
鳥取(林) 20-5	米子市新山字柿ノ内山ノ二 369番	185,000	190,000	△ 2.6	2,823	用材林地(松)	標高60m、約30度の南向傾斜、松と雑木が混在する人工林地	隣接	県道 11m	米子駅 4.4km	岡 200m	都市近郊林地	調査 地森計	
鳥取(林) 20-6	日南町福寿実字虫尾山 1345番 28	13,400	13,500	△ 0.7	3,761	用材林地(松)	標高550m、約20～30度の南向傾斜、松の人工及び天然林地	集材機 100m	県道 7.5m	生山駅 18km	狩屋原 100m	山村奥地林地	都計外 地森計	

過去	年	平成			令和		摘要
番号		28	29	30	1		
鳥取(林) 20-1	28,500	28,000	27,500	27,000			
鳥取(林) 20-2	197,000	194,000	190,000	186,000			
鳥取(林) 20-3	48,000	46,000	44,000	42,000			
鳥取(林) 20-4	80,000	77,000	75,000	73,000			
鳥取(林) 20-5	215,000	205,000	200,000	195,000			
鳥取(林) 20-6	13,900	13,800	13,700	13,600			

鳥取(林)20-1

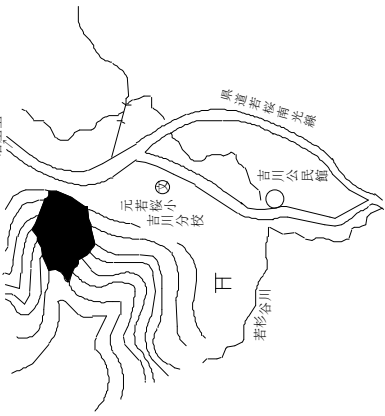

鳥取(林)20-2

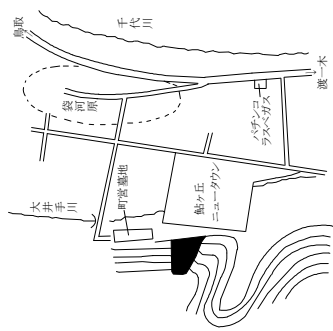

鳥取(林)20-3

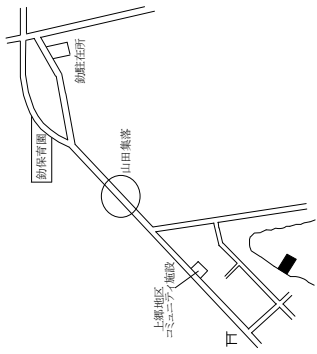

鳥取(林)20-4

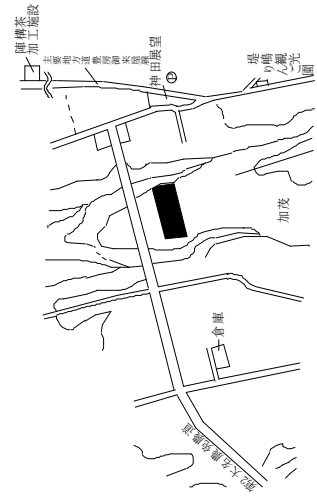

鳥取(林)20-5

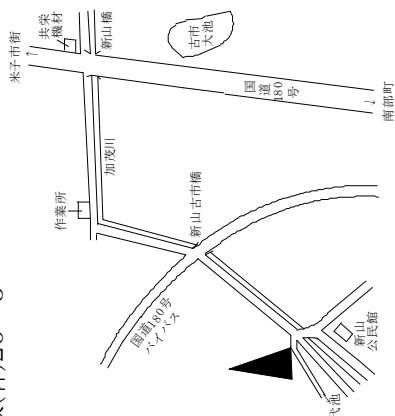

鳥取(林)20-6

