

道 路 台 帳 平 面 図

鳥 取 県

調整年月	平成23年3月	図面縮尺	1:1000	路線コード	21-72	道路種別	主要地方道	路線名	若桜下三河線	区間	3-3~4-3	図面番号	17-4
------	---------	------	--------	-------	-------	------	-------	-----	--------	----	---------	------	------

変更前

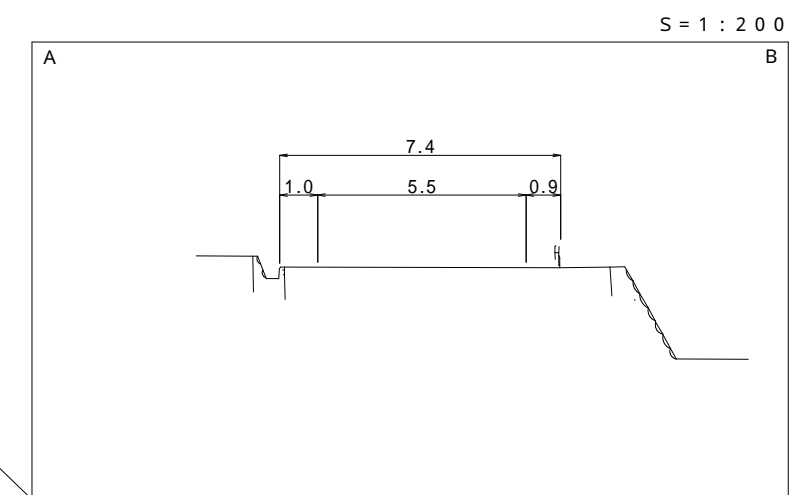
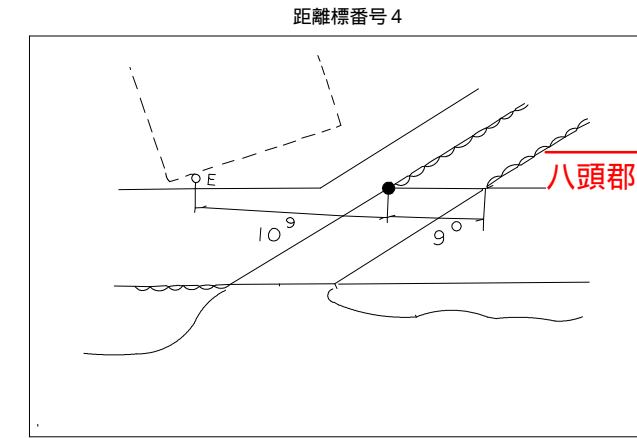
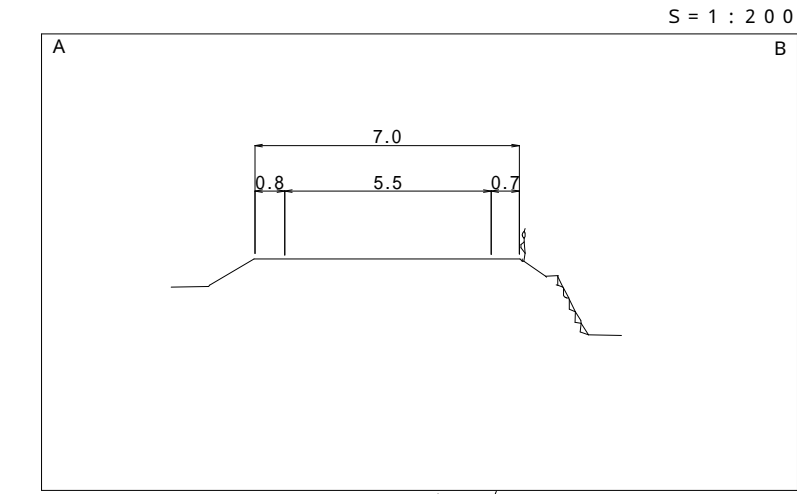
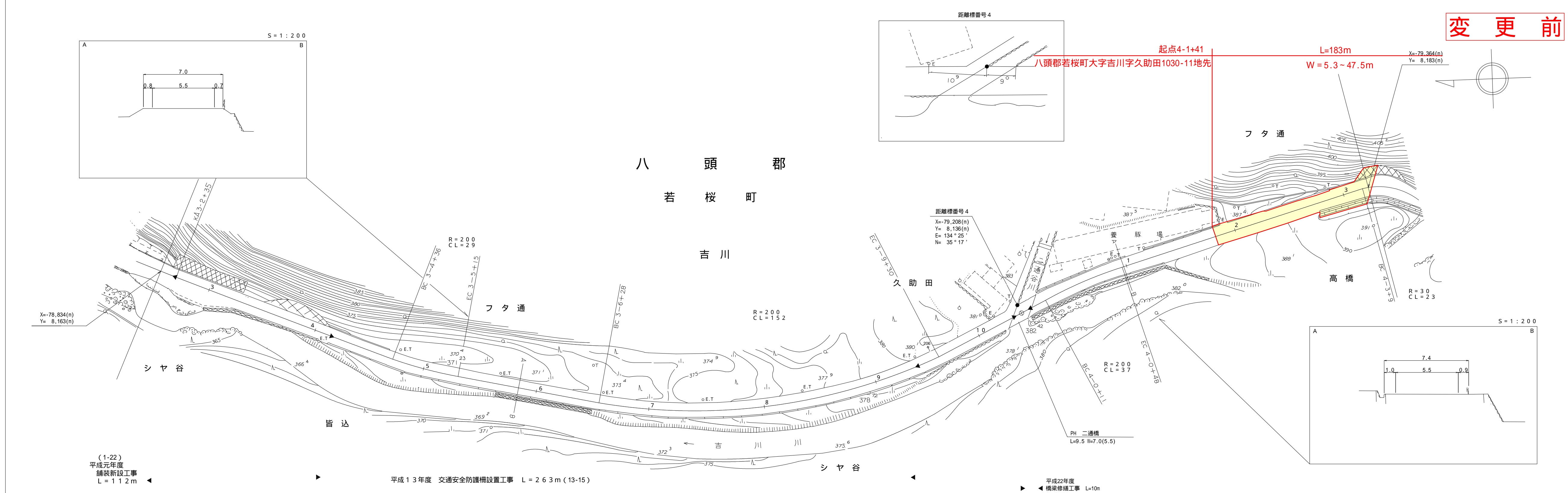

アイコンヤマト株式会社

車道幅員	W=6.0	W=5.5
路面種別	A	
縦断勾配	3.2% 3.4% 4.8% 5.0% 6.6% 3.2%	
距離程	3+2.3 3+1.0	3+4.0 3+7.7 4+3.9 4+3.9 4+2.9

この地図は、建設省国土院長の承認を得て、同院所管の測量種及び測量成果を使用して調整したものである。(承認番号)昭55.中公第44号